

BDS Maschinen GmbH

QUALITY MADE IN GERMANY



**MACCHINE, FRESE A CORONA
ED ACCESSORI**



listino 5-2017

DESCRIZIONE	PAG.
Perforatori MAB	4 - 14
MABasic 200 - Perforatore serie ProfiBASIC	5
MABasic 400 - Perforatore serie ProfiBASIC	5
MABasic 450 - Perforatore serie ProfiBASIC	5
MABasic 850 - Perforatore serie ProfiBASIC	6
MAB 100K - Perforatore serie ProfiSTART	6
MAB 455 - Perforatore serie ProfiSTART	7
MAB 455SB - Perforatore serie ProfiSTART	7
MAB 465 - Perforatore serie ProfiSTART	7
MAB 485 - Perforatore serie ProfiPLUS	8
MAB 485SB - Perforatore serie ProfiPLUS	8
MAB 525 - Perforatore serie ProfiPLUS	9
MAB 525SB - Perforatore serie ProfiPLUS	9
MAB 825 - Perforatore serie ProfiPLUS	10
MAB 845 - Perforatore serie ProfiPLUS	10
MAB 1300 - Perforatore serie ProfiPLUS	11
MAB 155 - Perforatore serie ProfisPEZIAL	11
MAB 350 - Perforatore serie ProfisPEZIAL	12
MAB 450 - Perforatore serie ProfisPEZIAL	12
MAB 1300V - Perforatore serie ProfisPEZIAL	12
MAB 825 KTS - Perforatore serie ProfisPEZIAL	13
AkkuMAB 5000 - Perforatore serie ProfisPEZIAL	13
AirMAB 3000 - Perforatore serie ProfisPEZIAL	14
RailMAB 925 - Perforatore serie ProfisPEZIAL	14
RailMAB 960 - Perforatore serie ProfisPEZIAL	14
Supporti per trapani elettrici	15
MBS 300 - Supporto magnetico per trapani	15
ZBS 100 - Colonna porta-trapano	15
Accessori per perforatori	16 - 22
ZMC 180 - Base con morsa	16
ZMC 300 - Cavalletto per ZMC 180	16
ZAV 300 - Piastra con pompa vuoto	16
ZAV 400 - Piastra con pompa vuoto	16
ZRO 250 - Supporto per tubi	16
ZRO 500 - Supporto per tubi	16
ZSS 050 / ZSS 500 - Protezioni	17
ZMS 500 - Base magnetica	17
ZST 300 - Morsa per trapano	17
ZST 100 / ZST 200 / ZST 400 - Starter Kit	17
POW 100 / POW 200 - Fioretti per trucioli	17
ZSS 200 / ZSS 300 - Mandrini rapidi porta-frese	18
ZIA - Mandrini porta-frese	18
ZKK 100 - Kit lubrificazione	18
ZHS 005 / ZHS 006 - Olio da taglio BDS 5000	19
ZHS 400 - Olio da taglio spray	19
ZHS 550 - Pasta da taglio	19
ZHB 001 - Olio da taglio emulsionabile	19
ZKP 100 - Flacone a pompa per olio	19
ZGA - Bussole Weldon porta-maschi	20
GSW - Mandrini rapidi porta-maschi	20
GSE - Bussole porta-maschi standard per mandrini GSW	20
GSS - Bussole porta-maschi con frizione per mandrini GSW	21
ZBK / ZBI / ZSB / ZSI - Mandrini porta-punte	21
ZKS / ZRH / ZVH / ZAS - Accessori	21
ZAP / ZAF - Adattatori e riduttori	22

DESCRIZIONE	PAG.
Frese ed altri utensili	23 - 35
Serie frese a corona in astuccio	24
KBK - Frese a corona corte HSS	25
KBL - Frese a corona lunghe HSS	25
KEL - Frese a corona XXL HSS	26
KBK-Z - Frese a corona corte HSS pollici	26
KBK-V - Frese a corona corte HSS rivestite	27
KBL-V - Frese a corona lunghe HSS rivestite	27
KBK-CO - Frese a corona corte Cobalto 8%	28
KBL-CO - Frese a corona lunghe Cobalto 8%	29
HKK - Frese a corona corte Carbide	30
HKL - Frese a corona lunghe Carbide	31
HKXL - Frese a corona extra-lunghe Carbide	32
HKEL - Frese a corona XXL Carbide	32
HKK-P - Frese a corona Carbide rivestite	33
HKK-R - Frese a corona corte per binari	33
HKK-F - Frese corte Carbide Quick-In	34
KBK-COF - Frese corte Cobalto Quick-In	34
SPS - Punte elicoidali HSS attacco Weldon	35
GWB - Maschi HSS attacco Weldon	35
ZSE - Svasatori HSS 90°	35
Smussatrici	36 - 38
EKF 300.3 - Smussatrice portatile 30°	37
EKF 450.3 - Smussatrice portatile 45°	37
EKF 452.3 - Smussatrice portatile raggio	37
ZKF 100 - Supporto da banco per smussatrici EKF	37
ZFR 300 / ZFR 450 - Frese per smussatrici EKF	37
SHM 200 / SHM 202 - Inserti per smussatrici EKF	37
SKF 25 - Smussatrice pesante 15°-60°	38
ZFR 250 - Fresa per smussatrice SKF 25	38
SHM 800 - Inserti per smussatrice SKF 25	38
AutoCut 500 - Smussatrice HD semovente	38
ZFR 500 - Fresa per smussatrice AutoCUT 500	38
SHM 400 - Inserti per smussatrice AutoCUT 500	38

Profi**BASIC**



MABasic 200



MABasic 400



MABasic 450



MABasic 850

Profi**START**

NOVITA'



MAB 100K



MAB 455



MAB 455SB

NOVITA'



MAB 465

Profi**PLUS**



MAB 485



MAB 485-SB



MAB 525



MAB 525-SB



MAB 825



MAB 845



MAB 1300

Profi**SPEZIAL**

CON AVANZAMENTO AUTOMATICO

NOVITA'



AutoMAB 350



AutoMAB 450



MAB 1300V

NOVITA'

CON TAVOLA A CROCE



MAB 825KTS

CORDLESS
Batteria 42 VDC

ALIMENTAZIONE
PNEUMATICA

NOVITA'



MAB 155



AkkuMAB 3000



AirMAB 5000



RailMAB 925



RailMAB 965



art. nr.	descrizione	codice	€
MABasic 200	Perforatore a base elettromagnetica "ProfiBASIC"	0080057	929,00
	- motore alimentazione 230 VAC - 50/60 Hz		
	- motore potenza 900 watt		
	- attacco utensile Weldon 19mm		
	- velocità 450 g/min.		
	- capacità max. foratura con frese KBK-KBL Ø 32 mm.		
	- capacità max. foratura c/punta elicoidale Ø 13 mm.		
	- corsa della slitta 160 mm.		
	- dimensioni magnete 168 x 84mm		
	- dimensioni HxLxP 310/470 x 165 x 260 mm.		
	- peso a vuoto 12 Kg.		
	- lubrificazione automatica integrata		
	- in dotazione: 1 espulsore ZAK075, 1 espulsore ZAK100		
	1 serbatoio per olio da taglio, 1 cinghia di sicurezza, 1 chiave		
	- cassa di trasporto in ABS		



art. nr.	descrizione	codice	€
MABasic 400	Perforatore a base elettromagnetica "ProfiBASIC"	0080058	1.234,00
	- motore alimentazione 230 VAC - 50/60 Hz.		
	- motore potenza 1050 watt		
	- attacco utensile Weldon 19mm		
	- 1 velocità 430 g/min.		
	- 2 velocità 760 g/min.		
	- capacità max. foratura con frese KBK-KBL Ø 35 mm.		
	- capacità max. foratura c/punta elicoidale Ø 16 mm.		
	- corsa della slitta 160 mm.		
	- dimensioni magnete 168 x 84mm		
	- dimensioni HxLxP 360/520 x 170 x 290 mm.		
	- peso a vuoto 13 Kg.		
	- lubrificazione automatica integrata		
	- in dotazione: 1 espulsore ZAK075, 1 espulsore ZAK100		
	1 serbatoio per olio da taglio, 1 cinghia di sicurezza, 1 chiave		
	- cassa di trasporto in ABS		



art. nr.	descrizione	codice	€
MABasic 450	Perforatore a base elettromagnetica "ProfiBASIC"	0080059	1.439,00
	- motore alimentazione 230 VAC - 50/60 Hz.		
	- motore potenza 1050 watt		
	- attacco utensile CM2 + mandrino Weldon 19 mm. ZIA 219K con innesto per lubrificazione		
	- 1 velocità 250 g/min.		
	- 2 velocità 450 g/min.		
	- capacità max. foratura con frese KBK-KBL Ø 40 mm.		
	- capacità max. foratura c/punta elicoidale Ø 18 mm.		
	- corsa della slitta 160 mm.		
	- dimensioni magnete 168 x 84mm		
	- dimensioni HxLxP 420/580 x 170 x 290 mm.		
	- peso a vuoto 13 Kg.		
	- lubrificazione automatica integrata		
	- in dotazione: 1 espulsore ZAK075, 1 espulsore ZAK100		
	1 serbatoio per olio da taglio, 1 cinghia di sicurezza, 1 chiave		
	- cassa di trasporto in ABS		

PERFORATORI A BASE MAGNETICA SERIE "ProfiBASIC"



art. nr.	descrizione	codice	€
MABasic 850	Perforatore a base elettromagnetica "ProfiBASIC"	0083139	2.480,00
	- motore alimentazione 230 VAC - 50/60 Hz.		
	- motore potenza 1700 watt		
	- attacco utensile CM3 + mandrino Weldon 19 mm. ZIA 319K con innesto per lubrificazione		
	- 1 velocità 110 g/min.		
	- 2 velocità 175 g/min.		
	- 3 velocità 245 g/min.		
	- 4 velocità 385 g/min.		
	- capacità max. foratura con frese KBK-KBL Ø 75 mm.		
	- capacità max. foratura c/punta elicoidale Ø 31,75 mm.		
	- corsa della slitta 255 mm.		
	- dimensioni magnete 220 x 110mm		
	- dimensioni HxLxP 420/580 x 170 x 290 mm.		
	- peso a vuoto 24 Kg.		
	- lubrificazione automatica integrata		
	- in dotazione: 1 espulsore ZAK075, 1 espulsore ZAK100 1 serbatoio per olio da taglio, 1 cinghia di sicurezza, 1 chiave		
	- cassa di trasporto in ABS		



PERFORATORI A BASE MAGNETICA SERIE "ProfiSTART"



art. nr.	descrizione	codice	€
MAB 100K	Perforatore a base elettromagnetica "ProfiSTART"	0084111	1.210,00
	- motore alimentazione 230 VAC - 50/60 Hz.		
	- motore potenza 800 watt		
	- attacco utensile con mandrino KEYLESS Weldon 19 mm.		
	- capacità max. foratura con frese KBK Ø 30 mm.		
	- velocità 450 g/min.		
	- corsa della slitta 80 mm.		
	- dimensioni magnete 80 x 160 x 41,5 mm.		
	- dimensioni HxLxP 300/370 x 157 x 230 mm.		
	- peso a vuoto 9,9 Kg.		
	- lubrificazione automatica integrata		
	- in dotazione: 1 espulsore ZAK075, 1 espulsore ZAK100 catena di sicurezza, 1 chiave		
	- cassa di trasporto in ABS		



art. nr.	descrizione	codice	€
MAB 455	Perforatore a base elettromagnetica "ProfiSTART"	0070342	2.010,00
	- motore alimentazione 230 VAC - 50/60 Hz.		
	- motore potenza 1150 watt		
	- attacco utensile CM2 + mandrino KEYLESS Weldon 19 mm.		
	- capacità max. foratura con frese KBK e KBL Ø 40 mm.		
	- 1 velocità 250 g/min.		
	- 2 velocità 460 g/min.		
	- corsa della slitta 160 mm.		
	- dimensioni magnete 84 x 168 x 41,5 mm.		
	- dimensioni HxLxP 438/598 x 178 x 295 mm.		
	- peso a vuoto 13 Kg.		
	- lubrificazione automatica integrata		
	- in dotazione: 1 espulsore ZAK075, 1 espulsore ZAK100		
	catena di sicurezza, 1 chiave, 1 cacciavite CM2		
	cassa di trasporto in ABS		



art. nr.	descrizione	codice	€
MAB 455SB	Perforatore a base elettromagnetica "ProfiSTART"	0084309	2.240,00
	con base orientabile longitudinalmente di 20 mm.		
	e lateralmente 30° + 30°		
	- motore alimentazione 230 VAC - 50/60 Hz.		
	- motore potenza 1150 watt		
	- attacco utensile CM2 + mandrino KEYLESS Weldon 19 mm.		
	- capacità max. foratura con frese KBK e KBL Ø 40 mm.		
	- 1 velocità 250 g/min.		
	- 2 velocità 460 g/min.		
	- corsa della slitta 160 mm.		
	- dimensioni magnete 84 x 168 x 41,5 mm.		
	- dimensioni HxLxP 438/598 x 178 x 295 mm.		
	- peso a vuoto 13 Kg.		
	- lubrificazione automatica integrata		
	- in dotazione: 1 espulsore ZAK075, 1 espulsore ZAK100		
	catena di sicurezza, 1 chiave, 1 cacciavite CM2		
	- cassa di trasporto in ABS		



art. nr.	descrizione	codice	€
MAB 465	Perforatore a base elettromagnetica "ProfiBASIC"	0086127	1.545,00
	- motore alimentazione 230 VAC - 50/60 Hz.		
	- motore potenza 1150 watt		
	- attacco utensile Weldon 19 mm.		
	- rotazione destra/sinistra R+L		
	- 1 velocità 50-250 g/min. (regolatore elettronico full wave)		
	- 2 velocità 100-450 g/min. (regolatore elettronico full wave)		
	- capacità max. foratura con frese KBK-KBL Ø 40 mm.		
	- capacità max. foratura c/punta elicoidale Ø 18 mm.		
	- capacità max. maschiatura M16		
	- corsa della slitta 160 mm.		
	- dimensioni magnete 168 x 84mm		
	- dimensioni HxLxP 357/517 x 167 x 290 mm.		
	- peso a vuoto 13 Kg.		
	- lubrificazione automatica integrata		
	- in dotazione: 1 espulsore ZAK075, 1 espulsore ZAK100		
	1 serbatoio per olio da taglio, 1 cinghia di sicurezza, 1 chiave		
	- cassa di trasporto in ABS		



art. nr.	descrizione	codice	€
MAB 485	Perforatore a base elettromagnetica "ProfiPLUS"	0068718	2.185,00
	- motore alimentazione 230 VAC - 50/60 Hz.		
	- motore potenza 1150 watt		
	- indicatore dello stato di usura dei carboncini		
	- attacco utensile CM2 + mandrino KEYLESS Weldon 19 mm.		
	- 1 velocità 50-250 g/min. (regolatore elettronico full wave)		
	- 2 velocità 100-450 g/min. (regolatore elettronico full wave)		
	- rotazione Dx/Sx (R+L) tramite selettore		
	- capacità max. foratura con frese KBK-KBL Ø 40 mm.		
	- capacità max. foratura c/punta elicoidale Ø 18 mm.		
	- capacità max. di maschiatura M16		
	- capacità max di svasatura Ø 40 mm.		
	- corsa della slitta 160 mm.		
	- dimensioni magnete 84 x 168 x 41,5 mm.		
	- dimensioni HxLxP 438/598 x 178 x 295 mm.		
	- peso a vuoto 13 Kg.		
	- lubrificazione automatica integrata		
	- in dotazione: 1 espulsore ZAK075, 1 espulsore ZAK100		
	1 cacciavite CM2, 1 catena di sicurezza, 1 chiave,		
	3 bussole portamaschi ZGA 010/ZGA 012/ZGA 016,		
	1 mandrino cremagliera 1,5-13mm		
	- cassa di trasporto in ABS		

art. nr.	descrizione	codice	€
MAB 485SB	Perforatore a base elettromagnetica "ProfiPLUS"	0080695	2.330,00
	con base orientabile longitudinalmente di 20 mm.		
	e lateralmente 30° + 30°		
	- motore alimentazione 230 VAC - 50/60 Hz.		
	- motore potenza 1150 watt		
	- indicatore dello stato di usura dei carboncini		
	- attacco utensile CM2 + mandrino KEYLESS Weldon 19 mm.		
	- 1 velocità 50-250 g/min. (regolatore elettronico full wave)		
	- 2 velocità 100-450 g/min. (regolatore elettronico full wave)		
	- rotazione Dx/Sx (R+L) tramite selettore		
	- capacità max. foratura con frese KBK-KBL Ø 40 mm.		
	- capacità max. foratura c/punta elicoidale Ø 18 mm.		
	- capacità max. di maschiatura M16		
	- capacità max di svasatura Ø 40 mm.		
	- corsa della slitta 160 mm.		
	- dimensioni magnete 84 x 168 x 41,5 mm.		
	- dimensioni HxLxP 438/598 x 178 x 295 mm.		
	- peso a vuoto 13 Kg.		
	- lubrificazione automatica integrata		
	- in dotazione: 1 espulsore ZAK075, 1 espulsore ZAK100		
	1 cacciavite CM2, 1 catena di sicurezza, 1 chiave,		
	3 bussole portamaschi ZGA 010/ZGA 012/ZGA 016,		
	1 mandrino cremagliera 1,5-13mm		
	- cassa di trasporto in ABS		





art. nr.	descrizione	codice	€
MAB 525	Perforatore a base elettromagnetica "ProfiPLUS"	0075659	2.490,00
	<ul style="list-style-type: none"> - motore alimentazione 230 VAC - 50/60 Hz - motore potenza 1600 watt - indicatore dello stato di usura dei carboncini - attacco utensile CM3 + mandrino KEYLESS Weldon 19 mm. - 1 velocità 70-280 g/min. (regolatore elettronico full wave) - 2 velocità 180-580 g/min. (regolatore elettronico full-wave) - controllo elettronico della coppia - rotazione Dx/Sx (R+L) tramite selettore - capacità max. foratura con frese KBK-KBL Ø 50 mm. - capacità max. foratura c/punta elicoidale Ø 20 mm. - capacità max. di maschiatura M20 - capacità max di svasatura Ø 50 mm. - corsa della slitta 160 mm. - dimensioni magnete 90 x 180 x 48 mm. - dimensioni HxLxP 487/637 x 171 x 300 mm. - peso a vuoto 16 Kg. - lubrificazione automatica integrata - in dotazione: 1 espulsore ZAK075, 1 espulsore ZAK100 1 cacciavite CM3, 1 catena di sicurezza, 1 chiave, 3 bussole portamaschi ZGA 010/ZGA 012/ZGA 016, 1 mandrino cremagliera 1,5-13mm - cassa di trasporto in ABS 		



art. nr.	descrizione	codice	€
MAB 525SB	Perforatore a base elettromagnetica "ProfiPLUS" con base orientabile longitudinalmente di 20 mm. e lateralmente 30° + 30°	0080696	2.680,00
	<ul style="list-style-type: none"> - motore alimentazione 230 VAC - 50/60 Hz - motore potenza 1600 watt - indicatore dello stato di usura dei carboncini - attacco utensile CM3 + mandrino KEYLESS Weldon 19 mm. - 1 velocità 70-280 g/min. (regolatore elettronico full wave) - 2 velocità 180-580 g/min. (regolatore elettronico full-wave) - controllo elettronico della coppia - rotazione Dx/Sx (R+L) tramite selettore - capacità max. foratura con frese KBK-KBL Ø 50 mm. - capacità max. foratura c/punta elicoidale Ø 20 mm. - capacità max. di maschiatura M20 - capacità max di svasatura Ø 50 mm. - corsa della slitta 160 mm. - dimensioni magnete 90 x 180 x 48 mm. - dimensioni HxLxP 487/637 x 171 x 300 mm. - peso a vuoto 16 Kg. - lubrificazione automatica integrata - in dotazione: 1 espulsore ZAK075, 1 espulsore ZAK100 1 cacciavite CM3, 1 catena di sicurezza, 1 chiave, 3 bussole portamaschi ZGA 010/ZGA 012/ZGA 016, 1 mandrino cremagliera 1,5-13mm - cassa di trasporto in ABS 		





art. nr.	descrizione	codice	€
MAB 825	Perforatore a base elettromagnetica "ProfiPLUS"	0072696	3.345,00
	- motore alimentazione 230 VAC - 50/60 Hz.		
	- motore potenza 1800 watt		
	- indicatore dello stato di usura dei carboncini		
	- attacco utensile CM3 + mandrino ZSS300 Weldon 19 mm. + mandrino ZIA332KN Weldon 32 mm.		
	- 1 velocità 40-110 g/min. (regolatore elettronico full wave)		
	- 2 velocità 65-175 g/min. (regolatore elettronico full wave)		
	- 3 velocità 140-360 g/min. (regolatore elettronico full wave)		
	- 4 velocità 220-600 g/min. (regolatore elettronico full wave)		
	- rotazione Dx/Sx (R+L) tramite selettore		
	- controllo elettronico della coppia		
	- capacità max. foratura con frese KBK-KBL Ø 100 mm.		
	- capacità max. foratura c/punta elicoidale Ø 31,75 mm.		
	- capacità max. di maschiatura M30		
	- corsa della slitta 255 mm.		
	- dimensioni magnete 110 x 220 x 54 mm.		
	- dimensioni HxLxP 475/725 x 239 x 366 mm.		
	- peso a vuoto 25 Kg.		
	- lubrificazione automatica integrata		
	- in dotazione: 1 espulsore ZAK075, 1 espulsore ZAK100 1 espulsore ZAK090, 1 espulsore ZAK120, 1 chiave 1 cacciavite CM3, 1 catena di sicurezza, cassa di trasporto in ABS su ruote		



art. nr.	descrizione	codice	€
MAB 845	Perforatore a base elettromagnetica "ProfiPLUS" con base orientabile longitudinalmente di 20 mm. e lateralmente 30° + 30°	0072697	3.555,00
	- motore alimentazione 230 VAC - 50/60 Hz.		
	- motore potenza 1800 watt		
	- indicatore dello stato di usura dei carboncini		
	- attacco utensile CM3 + mandrino ZSS300 Weldon 19 mm. + mandrino ZIA332KN Weldon 32 mm.		
	- 1 velocità 40-110 g/min. (regolatore elettronico full wave)		
	- 2 velocità 65-175 g/min. (regolatore elettronico full wave)		
	- 3 velocità 140-360 g/min. (regolatore elettronico full wave)		
	- 4 velocità 220-600 g/min. (regolatore elettronico full wave)		
	- rotazione Dx/Sx (R+L) tramite selettore		
	- controllo elettronico della coppia		
	- capacità max. foratura con frese KBK-KBL Ø 100 mm.		
	- capacità max. foratura c/punta elicoidale Ø 31,75 mm.		
	- capacità max. di maschiatura M30		
	- corsa della slitta 255 mm.		
	- dimensioni magnete 110 x 220 x 54 mm.		
	- dimensioni HxLxP 475/725 x 239 x 366 mm.		
	- peso a vuoto 25 Kg.		
	- lubrificazione automatica integrata		
	- in dotazione: 1 espulsore ZAK075, 1 espulsore ZAK100 1 espulsore ZAK090, 1 espulsore ZAK120, 1 chiave 1 cacciavite CM3, 1 catena di sicurezza, cassa di trasporto in ABS su ruote		





art. nr.	descrizione	codice	€
MAB 1300	Perforatore a base elettromagnetica "ProfiPLUS"	0075791	5.790,00
	- motore alimentazione 230 VAC - 50/60 Hz		
	- motore potenza 2300 watt		
	- indicatore dello stato di usura dei carboncini		
	- attacco utensile CM4 + mandrino attacco Weldon 32 mm.		
	- 1 velocità 30/80 g/min. (regolatore elettronico Full Wave)		
	- 2 velocità 50-120 g/min (regolatore elettronico Full-Wave)		
	- 3 velocità 130/350 g/min. (regolatore elettronico Full Wave)		
	- 4 velocità 210-550 g/min. (regolatore elettronico Full Wave)		
	- rotazione Dx/Sx (R+L) tramite selettore		
	- controllo elettronico della coppia		
	- controllo carico del magnete		
	- frizione di sicurezza		
	- protezione termica		
	- capacità max. foratura con frese KBK Ø 130 mm.		
	- capacità max. foratura con frese KBL/KEL Ø 100 mm.		
	- capacità max. foratura c/punta elicoidale Ø 45 mm.		
	- capacità massima di maschiatura M42		
	- capacità max di svasatura Ø 80 mm.		
	- corsa della slitta con stabilizzatore 85 mm.		
	- corsa della slitta senza stabilizzatore 310 mm.		
	- dimensioni magnete 120 x 360 x 54 mm.		
	- dimensioni HxLxP 560/875 x 255 x 495 mm.		
	- peso a vuoto 51 Kg.		
	- lubrificazione automatica integrata		
	- in dotazione: 1 espulsore ZAK075, 1 espulsore ZAK100		
	1 espulsore ZAK090, 1 espulsore ZAK120, 3 chiavi		
	1 riduzione ZAP200 (Weldon32/19mm), 1 cacciavite CM4,		
	1 catena di sicurezza		
	- cassa di trasporto in ABS su ruote		

PERFORATORI A BASE MAGNETICA SERIE "ProfiSPEZIAL"



art. nr.	descrizione	codice	€
MAB 155	Perforatore a base elettromagnetica "ProfiSPEZIAL"	0072701	1.755,00
	esecuzione orizzontale per usufruire del minimo ingombro in altezza		
	- motore alimentazione 230 VAC - 50/60 Hz		
	- motore potenza 1080 watt		
	- attacco utensile diretto Weldon 19 mm.		
	- capacità max. foratura con frese KBK Ø 35 mm.		
	- velocità 450 g/min.		
	- dimensioni magnete 80 x 160 x 36,5 mm.		
	- dimensioni HxLxP 180 x 189 x 327 mm.		
	- peso a vuoto 11 Kg.		
	- leva di avanzamento a cricco		
	- in dotazione: 1 lubrificatore a pompa, 1 espulsore ZAK075,		
	1 catena di sicurezza, 1 chiave		
	- cassa di trasporto in ABS		



Con avanzamento automatico

art. nr.	descrizione	codice	€
AutoMAB 350	Perforatore a base elettromagnetica "ProfisPEZIAL"	0083140	1.995,00
	- motore alimentazione 230 VAC - 50/60 Hz.		
	- motore potenza 1080 watt		
	- attacco utensile albero diretto Weldon 19 mm.		
	- velocità 360 g/min.		
	- capacità max. foratura con frese KBK Ø 35 mm.		
	- corsa della slitta 77 mm.		
	- dimensioni magnete 84 x 168 mm.		
	- dimensioni HxLxP 333/410 x 215 x 280 mm.		
	- peso a vuoto 17 Kg.		
	- lubrificazione automatica integrata		
	- avanzamento automatico, ritorno automatico		
	- in dotazione: 1 espulsore ZAK075, 1 chiave,		
	1 catena di sicurezza		
	- cassa di trasporto in ABS		



Con avanzamento automatico

art. nr.	descrizione	codice	€
AutoMAB 450	Perforatore a base elettromagnetica "ProfisPEZIAL"	0086447	2.255,00
	- motore alimentazione 230 VAC - 50/60 Hz.		
	- motore potenza 1150 watt		
	- attacco utensile CM nr. 2 e mandrino ZIA 219K		
	- 1 velocità 250 g/min.		
	- 2 velocità 450 g/min.		
	- capacità max. foratura con frese KBK Ø 45 mm.		
	- corsa della slitta 160 mm.		
	- dimensioni magnete 84 x 168 mm.		
	- dimensioni HxLxP 333/410 x 215 x 280 mm.		
	- peso a vuoto 17 Kg.		
	- lubrificazione automatica integrata		
	- avanzamento automatico, ritorno automatico		
	- in dotazione: 1 espulsore ZAK075, 1 chiave,		
	1 catena di sicurezza		
	- cassa di trasporto in ABS		



Con avanzamento automatico

art. nr.	descrizione	codice	€
MAB 1300V	Perforatore a base elettromagnetica "ProfisPEZIAL"	0086449	10.990,00
	- motore alimentazione 230 VAC - 50/60 Hz		
	- motore potenza 2300 watt		
	- indicatore dello stato di usura dei carboncini		
	- attacco utensile CM4 + mandrino attacco Weldon 32 mm.		
	- 1 velocità 30/80 g/min. (regolatore elettronico Full Wave)		
	- 2 velocità 50-120 g/min (regolatore elettronico Full-Wave)		
	- 3 velocità 130/350 g/min. (regolatore elettronico Full Wave)		
	- 4 velocità 210-550 g/min. (regolatore elettronico Full Wave)		
	- rotazione Dx/Sx (R+L) tramite selettore		
	- controllo elettronico della coppia		
	- controllo carico del magnete		
	- frizione di sicurezza		
	- protezione termica		
	- capacità max. foratura con frese KBK Ø 130 mm.		
	- capacità max. foratura con frese KBL/KEL Ø 100 mm.		
	- capacità max. foratura c/punta elicoidale Ø 45 mm.		
	- capacità massima di maschiatura M42		
	- capacità max di svasatura Ø 80 mm.		
	- corsa della slitta senza stabilizzatore 310 mm.		





Con tavola
a croce



art. nr.	descrizione	codice	€
MAB 825KTS	Perforatore a base elettromagnetica "ProfisPEZIAL" con tavola a croce corsa per poter effettuare cave ed asole - corsa longitudinale 120 mm. - corsa laterale: 55 mm. - motore alimentazione 230 VAC - 50/60 Hz. - motore potenza 1800 watt - indicatore dello stato di usura dei carboncini - attacco utensile CM3 + mandrini Weldon ZIA 319KN + ZIA 332 KN + mandrino ZIA332KN Weldon 32 mm. - 1 velocità 40-110 g/min. (regolatore elettronico full wave) - 2 velocità 65-175 g/min. (regolatore elettronico full wave) - 3 velocità 140-360 g/min. (regolatore elettronico full wave) - 4 velocità 220-600 g/min. (regolatore elettronico full wave) - rotazione Dx/Sx (R+L) tramite selettore - controllo elettronico della coppia - capacità max. foratura con frese KBK-KBL-KEL Ø 80 mm. - capacità max. foratura c/punta elicoidale Ø 31,75 mm. - capacità max. di maschiatura M30 - capacità max fresatura Ø 16 mm. - corsa della slitta 255 mm. - dimensioni magnete 220 x 220 x 54 mm. - dimensioni HxLxP 503/758 x 229 x 367 mm. - peso a vuoto 57,5 Kg. - lubrificazione automatica integrata - in dotazione: 1 espulsore ZAK075, 1 espulsore ZAK100 1 espulsore ZAK090, 1 espulsore ZAK120, 2 chiavi 1 cacciavite CM3, 1 catena di sicurezza, - cassa di trasporto in ABS su ruote N.B. accessorio opzionale mandrino portafrese ZSF 316 a pag. 22	0086448	6.490,00



CORDLESS
Batteria 36 VDC

art. nr.	descrizione	codice	€
AkkuMAB 3000	Perforatore a base elettromagnetica "ProfisPEZIAL" - motore alimentazione 36 VDC - 1 batteria agli ioni di Litio - 36 VDC - 6,0 Ah - caricatore alimentazione 100-240 VAC - uscita 42 V DC - 2,0 Ah - attacco utensile albero diretto Weldon 19 mm. - velocità a vuoto 450 g/min. - capacità max. foratura con frese KBK Ø 30 mm. - corsa della slitta 150 mm. - dimensioni magnete 190 x 90 mm. - dimensioni HxLxP 468/618 x 172 x 352 mm. - peso a vuoto 18 Kg. - lubrificazione automatica integrata - in dotazione: 1 espulsore ZAK075, 1 espulsore ZAK100, 1 catena di sicurezza, 1 chiave, - 1 cassa di trasporto in ABS	0078465	3.985,00



Con alimentazione
pneumatica

art. nr.	descrizione	codice	€
AirMAB 5000	Perforatore a base magnetica "ProfisPEZIAL" - motore alimentazione pneumatica 830 watt	0068388	5.975,00
	- pressione aria compressa a 6 bar - coppia nominale 27 Nm a 6 bar - consumo 1000 lt/min. - attacco utensile CM2 + mandrino ZSS200 Weldon 19 mm. - velocità 315 g/min. - capacità di foratura con frese KBK e KBL Ø 35 mm. - capacità max. foratura c/punta elicoidale Ø 23 mm. - corsa della slitta 160 mm. - misure magnete 90 x 190 x 60 mm. - dimensioni HxLxP mm. 415/575 x 178 x 355 - peso 17,5 Kg. - lubrificazione automatica integrata - in dotazione: 1 espulsore ZAK075, 1 espulsore ZAK100, 1 catena di sicurezza, 1 cacciaviti CM2, 1 chiave, - cassa di trasporto in ABS		



Per rotaie



art. nr.	descrizione	codice	€
RailMAB 925	Perforatore per rotaie elettrico "ProfisPEZIAL" con dispositivo meccanico di fissaggio	0024691	4.285,00
	- motore alimentazione 230 VAC - 50/60 Hz. - motore potenza 1600 watt - attacco utensile CM3 + mandrino ZSS 300 Weldon 19 mm. - 1 velocità 70-280 g/min. (regolatore elettronico full wave) - 2 velocità 180-580 g/min. (regolatore elettronico full wave) - capacità max. foratura con frese HKK Ø 36 mm. - corsa della slitta 160 mm. - dimensioni HxLxP 625/775 x 295 x 170 mm. - peso a vuoto 17 Kg. - lubrificazione automatica integrata con serbatoio pressurizzato da 5 lt. - lubrificante: emulsione per foratura - In dotazione: 1 adattatore per rotaie versione standard, 1 leva a cricco reversibile, 1 pompa per lubrificante lt.5, 1 cacciaviti CM3, 1 chiave, cassa di trasporto		

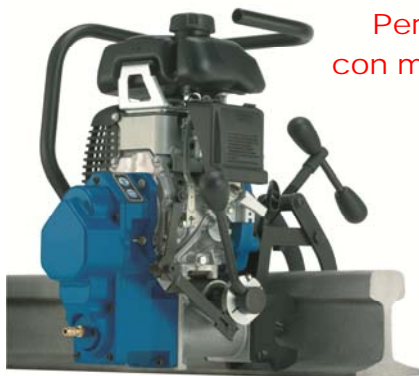

Per rotaie
con motore 4 T

art. nr.	descrizione	codice	€
RailMAB 965	Perforatore per rotaie con motore 4T "ProfisPEZIAL" con dispositivo meccanico di fissaggio	0072821	6.290,00
	- motore 4 tempi Honda GXH 50 - motore 1500 watt - cilindrata 49,4 cm ³ - coppia 3,04 Nm - velocità da 150 a 225 g/min. - serbatoio 0,5 lt. - attacco utensile albero diretto Weldon 19 mm. - capacità max. di foratura Ø 36 mm. - corsa della slitta 40 mm. - dimensioni HxLxP mm. 470 x 345 x 535 - peso a vuoto 21,5 Kg. - lubrificazione automatica integrata - lubrificante: emulsione per foratura - In dotazione: 1 adattatore per rotaie versione standard, 1 leva a cricco reversibile, 1 pompa per lubrificante lt.5, 1 cacciaviti CM3, 1 chiave, cassa di trasporto		

BASE MAGNETICA PORTATRAPANO	art. nr.	descrizione	codice	€
-----------------------------	----------	-------------	--------	---



MBS 300	Supporto elettromagnetico per trapani portatili	0078074	719,00
----------------	--	---------	---------------

- colletto di serraggio diametro 43 mm.
- dimensioni magnete 160 x 80 x 41,5 mm.
- corsa della slitta 180 mm







COLONNA PORTATRAPANO	art. nr.	descrizione	codice	€
----------------------	----------	-------------	--------	---









ZBS 100	Colonna universale per trapani (senza morsa)	0075870	449,00
----------------	---	---------	---------------

- colletto di serraggio diametro 43 mm.
- base con cave a T
- movimento a cremagliera
- doppia guida a coda di rondine
- corsa della slitta 195 mm.





SUPPORTO CON MORSA	art. nr.	descrizione	codice	€
	ZMC 180	Supporto da banco con morsa per MAB - per perforatori da MABasic200 a MAB 485 - morsa apertura 80 mm - larghezza 100 mm - ganasce prismatiche	0055683	379,00
CAVALLETTO PER SUPPORTO	art. nr.	descrizione	codice	€
	ZMC 300	Cavalletto per supporto da banco ZMC 180 - in tubolare di acciaio verniciato a polveri	0056057	129,00
PIASTRE CON POMPA VUOTO	art. nr.	descrizione	codice	€
	ZAV 300	Piastra con vuoto per superfici goffrate - completa di generatore di vuoto - piastra diametro 300 mm - per perforatori serie 200-400-450-455-485-525-825-845	0023874	1.690,00
	art. nr.	descrizione	codice	€
	ZAV 400	Piastra con vuoto per superfici non magnetiche - completa di generatore di vuoto - piastra diametro max 250 mm. - lungh. 440 mm - fessura intermedia per foratura - per perforatori serie 200-400-450-455-485-525-825-845	0050834	1.945,00
PIASTRE PER TUBI	art. nr.	descrizione	codice	€
	ZRO 250	Supporto/Staffa per tubi - catena singola - per tubi da Ø 80 a Ø 250 mm. - lunghezza catena 900 mm. - per perforatori serie 200-400-450-455-485	0023870	624,00
	ZRO 500	Supporto/Staffa per tubi - catena doppia - per tubi da Ø 150 a Ø 500 mm. - lunghezza catena 1650 mm. - per perforatori serie 525-825-845-855	0023871	749,00





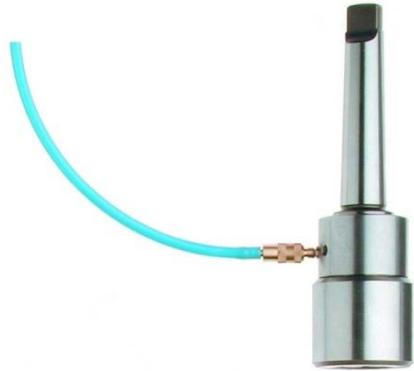

PROTEZIONI	art. nr.	descrizione	codice	€
	ZSS 050	Schermo di protezione da MAB 100 a MAB 485	0066405	22,50
	ZSS 500	Schermo di protezione da MAB 525 a MAB 850	0065064	28,50
PISTRA MAGNETICA	art. nr.	descrizione	codice	€
	ZMS 500	Piastra magnetica posizionabile MagnetCLAMP - capacità 100 - 800 mm - dimensioni dei magneti 160 x 80 x 48 mm.	0078075	1.049,00
MORSA PER TRAPANO	art. nr.	descrizione	codice	€
	ZST 300	Morsa per trapano - ganasce larghezza 100 mm - apertura 100 mm.	0076869	99,00
STARTER KIT	art. nr.	descrizione	codice	€
	ZST 100	Assortimento Starter Kit 1 composto da: - 1 serie frese in astuccio KBK BOX - 5 frese KBK - 1 flacone olio da taglio ZHS 006 - 1 fioretto magnetico Power Worker POW 100	0077114	201,00
	ZST 200	Assortimento Starter Kit 2 composto da: - 1 serie punte e maschi HSS ZGK 001 - 1 flacone olio da taglio ZHS 006 - 1 fioretto Power Worker POW 200	0086450	201,00
	ZST 400	Assortimento Starter Kit 3 maschiatura composto da: - 1 serie ZGK 001 punte HSS e maschi HSS M8-M10-M12-M16 - 1 flacone olio da taglio spray ZHS 0400 - 1 fioretto magnetico Power Worker POW 100	0086451	201,00
FIORETTI	art. nr.	descrizione	codice	€
  	POW 100	Fioretto magnetico per trucioli "Power Worker"	0025179	60,00
	POW 200	Fioretto/Spazzola per trucioli "Power Cleaner"	0084096	60,00

MANDRINI KEYLESS RAPIDO C/LUBRIFICAZIONE	art. nr.	descrizione	codice	€
	ZSS 200	Mandrino attacco rapido Keyless Cono Morse nr. 2 per frese codolo Weldon 19mm. - con predisposizione per lubrificazione automatica	0049880	179,00
	ZSS 300	Mandrino attacco rapido Keyless Cono Morse nr. 3 per frese codolo Weldon 19mm. - con predisposizione per lubrificazione automatica	0049881	199,00

MANDRINI STANDARD SENZA LUBRIFICAZIONE	art. nr.	descrizione	codice	€
	ZIA 219M	Mandrino standard Cono Morse nr. 2 - per frese codolo Weldon 19 mm. - max. Ø 60 mm - senza predisposizione per lubrificazione automatica	0023855	75,00
	ZIA 319M	Mandrino standard Cono Morse nr. 3 - per frese codolo Weldon 19 mm. - max. Ø 60 mm - senza predisposizione per lubrificazione automatica	0023856	85,00
	ZIA 419M	Mandrino standard Cono Morse nr. 4 - per frese codolo Weldon 19 mm. - max. Ø 60 mm - senza predisposizione per lubrificazione automatica	0023857	109,00
	ZIA 332M	Mandrino standard Cono Morse nr. 3 - per frese codolo Weldon 32 mm. - max. Ø 150 mm - senza predisposizione per lubrificazione automatica	0024009	95,00
	ZIA 432M	Mandrino standard Cono Morse nr. 4 - per frese codolo Weldon 32 mm. - max. Ø 150 mm - senza predisposizione per lubrificazione automatica	0027764	134,00

MANDRINI STANDARD CON LUBRIFICAZIONE	art. nr.	descrizione	codice	€
	ZIA 219KN	Mandrino standard CM nr. 2 con lubrificazione interna - per frese codolo Weldon 19 mm. - max. Ø 60 mm - con predisposizione per lubrificazione automatica	0023858	133,00
	ZIA 319KN	Mandrino standard CM nr. 3 con lubrificazione interna - per frese codolo Weldon 19 mm. - max. Ø 60 mm - con predisposizione per lubrificazione automatica	0023859	145,00
	ZIA 419KN	Mandrino standard CM nr. 4 con lubrificazione interna - per frese codolo Weldon 19 mm. - max. Ø 60 mm - con predisposizione per lubrificazione automatica	0023861	179,00
	ZIA 332KN	Mandrino standard CM nr. 3 con lubrificazione interna - per frese codolo Weldon 32 mm. - max. Ø 150 mm - con predisposizione per lubrificazione automatica	0023860	165,00
	ZIA 432KN	Mandrino standard CM nr. 4 con lubrificazione interna - per frese codolo Weldon 32 mm. - max. Ø 150 mm - con predisposizione per lubrificazione automatica	0027765	195,00

KIT LUBRIFICAZIONE	art. nr.	descrizione	codice	€
	ZKK 100	Kit lubrificazione automatica a gravità - serbatoio con rubinetto e visualizzatore - tubo ed innesto rapido - piastrina di supporto magnetica avvitabile - per mandrini con lubrificazione	0049883	96,70

OLIO DA TAGLIO	art. nr.	descrizione	codice	€
	ZHS 006	Flacone olio da taglio BDS 5000 - lt. 1	0057960	16,30
	ZHS 005	Flacone olio da taglio BDS 5000 - lt. 5	0023872	74,50
OLIO DA TAGLIO SPRAY	art. nr.	descrizione	codice	€
	ZHS 400	Spray olio da taglio adesivo BDS 5200- 400ML	0023873	16,90
	ZHS 406	Confezione da 6 flaconi spray ZHS 400	0076193	96,60
	ZHS 412	Confezione da 12 flaconi spray ZHS 400	0047110	191,00
PASTA DA TAGLIO	art. nr.	descrizione	codice	€
	ZHS 550	Pasta da taglio alto rendimento BDS 5500 - KG. 1	0066404	29,10
PULITORE/SGRASSANTE	art. nr.	descrizione	codice	€
	ZSR 100	Flacone spray pulitore per metalli BDS 1000 - 400ML	0066403	13,10
OLIO DA TAGLIO EMULSIONABILE	art. nr.	descrizione	codice	€
	ZHB 001	Olio emulsionabile BDS 6000 - LT. 1	0076058	31,90
POMPA MANUALE	art. nr.	descrizione	codice	€
	ZKP 100	Flacone/pompa con innesto rapido per olio da taglio	0078078	23,00

BUSSOLE PORTAMASCHI WELDON



art. nr.	descrizione	maschio	codolo	codice	€
per mandrini Weldon 19mm					
ZGA 008	bussola portamaschi DIN 376	M8	8x6,2	0024712	42,50
ZGA 010	bussola portamaschi DIN 376	M10	7x5,5	0024713	42,50
ZGA 012	bussola portamaschi DIN 376	M12	9x7	0024714	42,50
ZGA 014	bussola portamaschi DIN 376	M14	11x9	0024715	42,50
ZGA 016	bussola portamaschi DIN 376	M16	12x9	0024716	42,50
ZGA 018	bussola portamaschi DIN 376	M18	14x11	0024717	42,50
ZGA 020	bussola portamaschi DIN 376	M20	16x12	0024718	47,90
per mandrini Weldon 32mm					
ZGA 022	bussola portamaschi DIN 376	M22/M24	18x14,5	0030144	47,90
ZGA 027	bussola portamaschi DIN 376	M27	20x16	0027747	47,90
ZGA 030	bussola portamaschi DIN 376	M30	22x18	0027746	47,90

MANDRINI PORTAMASCHI CAMBIO RAPIDO



art. nr.	descrizione	codolo	codice	€
GSW 222	Mandrino a cambio rapido gr. 2 - CM 2 - per maschiature da M5 a M16	CM 2	0075584	239,00
GSW 331	Mandrino a cambio rapido gr. 1 - CM 3 - per maschiature da M3 a M14	CM 3	0047023	199,00
GSW 332	Mandrino a cambio rapido gr. 2 - CM 3 - per maschiature da M5 a M24	CM 3	0024701	249,00
GSW 333	Mandrino a cambio rapido gr. 3 - CM 3 - per maschiature da M12 a M30	CM 3	0027744	479,00
GSW 442	Mandrino a cambio rapido gr. 2 - CM 4 - per maschiature da M5 a M24	CM 4	0077501	454,00
GSW 443	Mandrino a cambio rapido gr. 3 - CM 4 - per maschiature da M12 a M30	CM 4	0077502	509,00
GSW 444	Mandrino a cambio rapido gr. 4 - CM 4 - per maschiature da M20 a M42	CM 4	0077503	1.020,00

INSERTI PER MANDRINI RAPIDI GSW



art. nr.	descrizione	maschio	codolo	codice	€
GSE 100	Serie completa di 7 inserti gr. 1 da M3 a M14			0047024	315,00
GSE 103	inserto portamaschi gr. 1	M3	3,5x2,7	0047114	45,00
GSE 104	inserto portamaschi gr. 1	M4	4,5x3,4	0047115	45,00
GSE 105	inserto portamaschi gr. 1	M5/M6	6x4,9	0047116	45,00
GSE 108	inserto portamaschi gr. 1	M8	8x6,3	0047117	45,00
GSE 110	inserto portamaschi gr. 1	M10	10x8	0047118	45,00
GSE 112	inserto portamaschi gr. 1	M12	9x7,1	0047119	45,00
GSE 114	inserto portamaschi gr. 1	M14	11x9	0047120	45,00
GSE 200	Serie completa di 9 inserti gr. 2 da M5 a M24			0024702	549,00
GSE 205	inserto portamaschi gr. 2	M5/M6	6x4,9	0024703	61,00
GSE 208	inserto portamaschi gr. 2	M8	8x6,3	0024704	61,00
GSE 210	inserto portamaschi gr. 2	M10	10x8	0024705	61,00
GSE 212	inserto portamaschi gr. 2	M12	9x7,1	0024706	61,00
GSE 214	inserto portamaschi gr. 2	M14	11x9	0024707	61,00
GSE 216	inserto portamaschi gr. 2	M16	12x9	0024708	61,00
GSE 218	inserto portamaschi gr. 2	M18	14x11	0024709	61,00
GSE 220	inserto portamaschi gr. 2	M20	16x12	0024710	61,00
GSE 222	inserto portamaschi gr. 2	M22/M24	18x14,5	0024711	61,00
GSE 300	Serie completa di 7 inserti gr. 3 da M14 a M30			0027745	1.015,00
GSE 314	Inserto portamaschi gr. 3	M14	11x9	0047121	145,00
GSE 316	Inserto portamaschi gr. 3	M16	12x9	0047122	145,00
GSE 318	Inserto portamaschi gr. 3	M18	14x11	0047123	145,00
GSE 320	Inserto portamaschi gr. 3	M20	16x12	0047124	145,00
GSE 322	Inserto portamaschi gr. 3	M22/M24	18x14,5	0047125	145,00
GSE 327	Inserto portamaschi gr. 3	M27	20x16	0047126	145,00
GSE 330	Inserto portamaschi gr. 3	M30	22x18	0047127	145,00

INSERTI CON FRIZIONE PER MANDRINI GSW



art. nr.	descrizione	maschio	codolo	codice	€
GSS 205	Inserto portamaschi gr. 2	M5/M6	6x4,9	0075585	128,00
GSS 208	Inserto portamaschi gr. 2	M8	8x6,3	0075586	128,00
GSS 210	Inserto portamaschi gr. 2	M10	10x8	0075587	128,00
GSS 212	Inserto portamaschi gr. 2	M12	9x7,1	0075588	128,00
GSS 214	Inserto portamaschi gr. 2	M14	11x9	0075589	128,00
GSS 216	Inserto portamaschi gr. 2	M16	12x9	0075590	128,00
GSS 218	Inserto portamaschi gr. 2	M18	14x11	0077483	128,00
GSS 220	Inserto portamaschi gr. 2	M20	16x12	0077484	128,00
GSS 222	Inserto portamaschi gr. 2	M22/M24	18x14,5	0077485	128,00
GSS 312	Inserto portamaschi gr. 3	M12	9x7,1	0077486	299,00
GSS 314	Inserto portamaschi gr. 3	M14	11x9	0077487	299,00
GSS 316	Inserto portamaschi gr. 3	M16	12x9	0077488	299,00
GSS 318	Inserto portamaschi gr. 3	M18	14x11	0077489	299,00
GSS 320	Inserto portamaschi gr. 3	M20	16x12	0077490	299,00
GSS 322	Inserto portamaschi gr. 3	M22/M24	18x14,5	0077491	299,00
GSS 327	Inserto portamaschi gr. 3	M27	20x16	0077492	299,00
GSS 330	Inserto portamaschi gr. 3	M30	22x18	0077493	299,00
GSS 420	Inserto portamaschi gr. 4	M20	16x12	0077494	589,00
GSS 422	Inserto portamaschi gr. 4	M22/M24	18x14,5	0077495	589,00
GSS 427	Inserto portamaschi gr. 4	M27	20x16	0077496	589,00
GSS 430	Inserto portamaschi gr. 4	M30	22x18	0077497	589,00
GSS 433	Inserto portamaschi gr. 4	M33	25x20	0077498	589,00
GSS 436	Inserto portamaschi gr. 4	M36	28x22	0077499	589,00
GSS 442	Inserto portamaschi gr. 4	M39-M42	32x24	0077500	589,00

MANDRINI PORTAPUNTE ED ACCESSORI

MANDRINI PORTAPUNTE E ACCESSORI



art. nr.	descrizione	codice	€
ZBK 113	Mandrino a cremagliera cono B16 - 1-13 mm.	0047133	58,50
ZBK 116	Mandrino a cremagliera cono B16 - 3-16 mm.	0047134	89,00
ZBI 113	Mandrino a cremagliera filettato 1/2"x20F - 1-13 mm.	0047129	62,50
ZBI 116	Mandrino a cremagliera filettato 1/2"x20F - 3-16 mm.	0047130	101,00
ZEZ 113	Chiave ricambio per mandrino ZBK 113	0066419	6,50
ZEZ 116	Chiave ricambio per mandrino ZBK 116	0077109	8,90
ZSB 113	Mandrino autoserrante cono B16 - 1-13 mm.	0047135	72,00
ZSB 116	Mandrino autoserrante cono B16 - 3-16 mm.	0047136	104,00
ZSI 113	Mandrino autoserrante filettato 1/2"x20F - 1-13 mm.	0047131	76,00
ZSI 116	Mandrino autoserrante filettato 1/2"x20F - 3-16 mm.	0047132	129,00
ZKD 216	Cono portamandrini DIN 238 CM2-B16	0047137	11,90
ZKD 316	Cono portamandrini DIN 238 CM3-B16	0047138	17,20
ZKD 416	Cono portamandrini DIN 238 CM4-B16	0077110	29,80
ZRH 210	Cono riduzione DIN 2185 CM2 : CM1	0066420	15,90
ZRH 320	Cono riduzione DIN 2185 CM3 : CM2	0066421	23,40
ZRH 430	Cono riduzione DIN 2185 CM4 : CM3	0077111	28,10
ZVH 220	Cono prolunga CM2 : CM2	0066422	33,90
ZVH 330	Cono prolunga CM3 : CM3	0066423	45,10
ZVH 230	Cono prolunga maggiorazione CM2 : CM3	0066424	37,90
ZVH 320	Cono prolunga riduzione CM3 : CM2	0066425	46,90
ZAS 002	Cacciaconi CM2	0066426	7,50
ZAS 003	Cacciaconi CM3	0066427	11,80
ZAS 004	Cacciaconi CM4	0077112	17,00

MANDRINO PORTA-FRESE A PINZA



art. nr.	descrizione	codice	€
ZSF 316	Mandrino a pinza CM nr. 3 per frese cilindriche - per impiego con perforatore MAB 825KTS - completo di 15 pinze Ø 2-3-4-5-6-7-8-9-10-11-12-13-14-15-16mm - fornito in cassetta con 2 chiavi di servizio	0086504	399,00

ADATTATORI



art. nr.	descrizione	codice	€
ZAP 100	Adattatore Weldon 19mm. - 1/2" x 20F - per montare mandrini filettati su Weldon 19mm.	0023869	24,50
ZAP 200	Adattatore Weldon 19mm. - Weldon 32mm. - per montare frese codolo Weldon 19mm. su mandrini attacco Weldon 32mm.	0066406	60,50
ZAP 300	Prolunga 80mm. - Weldon 19mm. - per prolungare l'albero portafrese Weldon 19 mm. - completa di espulsore ZAK 080	0075977	132,00
ZAF 002	Adattatore Weldon 19mm. -FEIN filetto M18/4X1,5 - per montare frese codolo filettato Fein M18x1,5 su mandrini attacco Weldon 19mm. - completo di espulsore ZAK 125	0056052	76,00
ZAF 003	Adattatore Weldon 19mm. -FEIN Quick-In - per montare frese codolo Fein Quick-In su mandrini attacco Weldon 19mm. - completo di espulsore ZAK 115	0075790	76,00
ZAF 004	Adattatore Quick-In - Weldon 19mm. - per montare frese codolo Weldon 19mm. su mandrini attacco Fein Quick-In - completo di espulsori ZAK 107 e ZAK 125	0074571	79,00
ZAF 005	Adattatore OneTouch NITTO - Weldon 19mm. - per montare frese codolo Weldon 19mm. su mandrini attacco Nitto OneTouch - completo di espulsori ZAK 107 e ZAK 125	0074941	81,50
ZAF 006	Adattatore Weldon 19mm. - filetto M16x1,5 - per montare frese codolo filettato M16x1,5 su mandrini attacco Weldon 19mm. - completo di espulsore ZAK 125	0077113	69,00

Le frese a corona BDS sono utensili di qualità professionale, realizzati con i più moderni centri di lavoro CNC. Questo garantisce una rettifica uniforme, qualità e risultati di taglio ottimali con tutta la gamma di frese a corona BDS. Le nostre frese sono state studiate appositamente per l'impiego su perforatori a base elettromagnetica. I diversi modelli disponibili coprono un vastissimo campo di applicazione per la foratura di metalli di varia natura e resistenza.

Standard HSS

Vario HSS-Plus

Hi-Cobalt 8%



KBK	KBL	KEL	KBK-Z	KBK-VP	KBL-VP	KBK-CO	KBK-CO	KBL-CO	KBL-CO
HSS	HSS	HSS	HSS	HSS Vario	HSS Vario	HSS+Co8%	HSS+Co8%	HSS+Co8%	HSS+Co8%
profondità 30 mm	profondità 55 mm	profondità 110 mm	profondità 30 mm	profondità 30 mm	profondità 55 mm	profondità 30 mm	profondità 55 mm	profondità 55 mm	profondità 55 mm
Ø 12-60mm	Ø 12-60mm	Ø 20-50mm	Ø pollici	Ø 12-60mm	Ø 12-60mm	Ø 12-60mm	Ø 61-130mm	Ø 12-60mm	Ø 61-130mm
Attacco Weldon 19mm	Attacco Weldon 19mm	Attacco Weldon 19mm	Attacco Weldon 19mm	Attacco Weldon 19mm	Attacco Weldon 19mm	Attacco Weldon 19mm	Attacco Weldon 32mm	Attacco Weldon 19mm	Attacco Weldon 32mm
pag. 25	pag. 25	pag. 24	pag. 24	pag. 25	pag. 25	pag. 25	pag. 26	pag. 27	pag. 28

CARBIDE

CARBIDE VARIO - RAIL

QUICK-IN(FEIN)

HSS-Co

CARBIDE



HKK	HKK	HKL	HKL	HXX-L	HKE-L	HKK-P	HKK-R	KBK-CO-F	HKK-F
CARBIDE	CARBIDE	CARBIDE	CARBIDE	CARBIDE	HSS	CARBIDE VARIO	CARBIDE RAIL	HSS+Co8%	CARBIDE
profondità 30 mm	profondità 30 mm	profondità 55 mm	profondità 55 mm	profondità 75 mm	profondità 110 mm	profondità 30 mm	profondità 55 mm	profondità 35mm	profondità 35mm
Ø 14-60mm	Ø 61-150mm	Ø 18-60mm	Ø 61-120mm	Ø 18-120mm	Ø 20-120mm	Ø 12-60mm	Ø 12-60mm	Ø 12-60mm	Ø 12-60mm
Attacco Weldon 19mm	Attacco Weldon 32mm	Attacco Weldon 19mm	Attacco Weldon 32mm	Attacco Weldon 19/32mm	Attacco Weldon 19/32mm	Attacco Weldon 19mm	Attacco Weldon 19mm	Attacco Quick-In 18mm Fein	Attacco Quick-In 18mm Fein
pag. 27	pag. 27	pag. 28	pag. 28	pag. 29	pag. 29	pag. 30	pag. 30	pag. 31	pag. 31

ASSORTIMENTI FRESE IN ASTUCCIO	art. nr.	descrizione	codice	€
	KBK BOX	Serie frese in astuccio di plastica contenente: - frese a corona serie corta Standard 2 x KBK 014 + 2 x KBK 018 + 1 x KBK 022	0074858	111,00
	KBK-VP BOX	Serie frese in astuccio di plastica contenente: - frese a corona serie corta VarioPLUS 1 x KBK-VP 014 + 2 x KBK-VP 018 + 1 x KBK-VP 022	0077988	139,00
	HKK BOX	Serie frese in astuccio di plastica contenente: - frese a corona serie corta Carbide 2 x HKK 014 + 2 x HKK 018 + 1 x HKK 022	0077989	185,00
	HKK-P BOX	Serie frese in astuccio di plastica contenente: - frese a corona serie corta Carbide VarioPlus 2 x HKK-P 014 + 2 x HKK-P 018 + 1 x HKK-P 022	0077992	222,00
	KBL BOX	Serie frese in astuccio di plastica contenente: - frese a corona serie lunga Standard 2 x KBL 014 + 2 x KBL 018 + 1 x KBL 022	0077990	141,00
	KBL-VP BOX	Serie frese in astuccio di plastica contenente: - frese a corona serie lunga VarioPLUS 2 x KBL-VP 014 + 2 x KBL-VP 018 + 1 x KBL-VP 022	0077991	185,00
	KBK 001	Serie frese in cassetta a cerniera contenente: - frese a corona serie corta Standard 2 x KBK 014 + 2 x KBK 018 + 2 x KBK 022 - 1 x ZAK 075	0066428	158,50
	KBK 002	Serie frese in cassetta a cerniera contenente: - frese a corona serie corta Standard 1 x KBK 013 + 1 x KBK 014 + 1 x KBK 017 + 1 x KBK 018 + 1 x KBK 021 + 1 x KBK 022 + 1 x ZAK 075	0066429	158,50
	KBK-VP 001	Serie frese in cassetta a cerniera contenente: - frese a corona serie corta Standard 2 x KBK-VP 014 + 2 x KBK-VP 018 + 2 x KBK 022-VP + 1 x ZAK 075	0050671	195,00
	KBK-VP 002	Serie frese in cassetta a cerniera contenente: - frese a corona serie corta Standard 1 x KBK-VP 013 + 1 x KBK-VP 014 + 1 x KBK-VP 017 + 1 x KBK-VP 018 + 1 x KBK-VP 021 + 1 x KBK-VP 022 + 1 x ZAK 075	0050672	195,00
	KBK-CO 001	Serie frese in cassetta a cerniera contenente: - frese a corona serie corta Standard 2 x KBK-CO 014 + 2 x KBK-CO 018 + 2 x KBK-CO 022 + 1 x ZAK 075	0077993	219,00
	KBK-CO 002	Serie frese in cassetta a cerniera contenente: - frese a corona serie corta Standard 1 x KBK-CO 013 + 1 x KBK-CO 014 + 1 x KBK-CO 017 + 1 x KBK-CO 018 + 1 x KBK-CO 021 + 1 x KBK-CO 022 + 1 x ZAK 075	0077994	219,00
ASSORTIMENTO PER MASCHIARE	art. nr.	descrizione	codice	€
	ZGK 001	Serie utensili maschiatura in cassetta contenente: 3 punte cilindriche HSS DIN 338 - Ø 6,8 - 8,5 - 10,2 mm. 1 x maschio a macchina HSS DIN 371 - M8 3 x maschi a macchina HSS DIN 376 - M10 - M12 - M16 1 x ZSE 205 svasatore a tre tagli 90° - Ø 20,5 mm.	0077997	169,50

KBK - FRESE IN HSS - SERIE CORTA



Weldon 19 mm.

art. nr.	Ø	codolo	codice	€
KBK 012	12	19mm	0023732	21,65
KBK 013	13	19mm	0023733	22,50
KBK 014	14	19mm	0023734	22,50
KBK 015	15	19mm	0023735	23,40
KBK 016	16	19mm	0023736	23,60
KBK 017	17	19mm	0023737	24,30
KBK 175	17,5	19mm	0047025	25,00
KBK 018	18	19mm	0023738	25,40
KBK 019	19	19mm	0023739	26,20
KBK 195	19,5	19mm	0047026	28,10
KBK 020	20	19mm	0023740	27,90
KBK 021	21	19mm	0023741	29,40
KBK 022	22	19mm	0023742	30,10
KBK 023	23	19mm	0023743	31,70
KBK 024	24	19mm	0023744	32,70
KBK 025	25	19mm	0023745	34,20
KBK 026	26	19mm	0023746	34,50
KBK 027	27	19mm	0023747	36,50
KBK 028	28	19mm	0023748	37,50
KBK 029	29	19mm	0023749	38,80
KBK 030	30	19mm	0023750	39,20
KBK 031	31	19mm	0023751	41,10
KBK 032	32	19mm	0023752	42,10
KBK 033	33	19mm	0023753	44,40
KBK 034	34	19mm	0023754	52,10
KBK 035	35	19mm	0023755	57,20

art. nr.	Ø	codolo	codice	€
KBK 036	36	19mm	0023756	61,10
KBK 037	37	19mm	0023757	63,00
KBK 038	38	19mm	0023758	63,00
KBK 039	39	19mm	0023759	65,00
KBK 040	40	19mm	0023760	67,00
KBK 041	41	19mm	0023761	74,50
KBK 042	42	19mm	0023762	78,50
KBK 043	43	19mm	0023763	81,40
KBK 044	44	19mm	0023764	85,90
KBK 045	45	19mm	0023765	88,50
KBK 046	46	19mm	0023766	91,20
KBK 047	47	19mm	0023767	93,70
KBK 048	48	19mm	0023768	95,70
KBK 049	49	19mm	0023769	98,60
KBK 050	50	19mm	0023770	101,90
KBK 051	51	19mm	0023771	108,00
KBK 052	52	19mm	0023772	112,00
KBK 053	53	19mm	0023773	124,00
KBK 054	54	19mm	0023774	125,00
KBK 055	55	19mm	0023775	130,50
KBK 056	56	19mm	0023776	135,00
KBK 057	57	19mm	0023777	141,00
KBK 058	58	19mm	0023778	142,50
KBK 059	59	19mm	0023779	147,00
KBK 060	60	19mm	0023780	154,00

MISURE SUPERIORI VEDI KBK-CO - pag. 28

KBL - FRESE HSS - SERIE LUNGA



Weldon 19 mm.

art. nr.	Ø	codolo	codice	€
KBL 012	12	19mm.	0075854	28,80
KBL 013	13	19mm.	0072801	29,30
KBL 014	14	19mm.	0023876	29,70
KBL 015	15	19mm.	0023877	30,70
KBL 016	16	19mm.	0023878	32,90
KBL 017	17	19mm.	0023879	34,10
KBL 175	17,5	19mm.	0047027	37,40
KBL 018	18	19mm.	0023880	34,90
KBL 019	19	19mm.	0023881	39,10
KBL 195	19,5	19mm.	0047028	43,00
KBL 020	20	19mm.	0023882	40,60
KBL 021	21	19mm.	0023883	42,30
KBL 022	22	19mm.	0023884	42,40
KBL 023	23	19mm.	0023885	45,40
KBL 024	24	19mm.	0023886	47,10
KBL 025	25	19mm.	0023887	48,70
KBL 026	26	19mm.	0023888	48,80
KBL 027	27	19mm.	0023889	53,00
KBL 028	28	19mm.	0023890	55,00
KBL 029	29	19mm.	0023891	56,30
KBL 030	30	19mm.	0023892	57,70
KBL 031	31	19mm.	0023893	60,40
KBL 032	32	19mm.	0023894	61,90
KBL 033	33	19mm.	0023895	63,30
KBL 034	34	19mm.	0023896	65,00
KBL 035	35	19mm.	0023897	67,40

art. nr.	Ø	codolo	codice	€
KBL 036	36	19mm.	0023898	71,60
KBL 037	37	19mm.	0023899	73,40
KBL 038	38	19mm.	0023900	74,60
KBL 039	39	19mm.	0023901	77,20
KBL 040	40	19mm.	0023902	79,00
KBL 041	41	19mm.	0023903	86,50
KBL 042	42	19mm.	0023904	88,30
KBL 043	43	19mm.	0023905	90,50
KBL 044	44	19mm.	0023906	93,10
KBL 045	45	19mm.	0023907	96,00
KBL 046	46	19mm.	0023908	99,30
KBL 047	47	19mm.	0023909	104,50
KBL 048	48	19mm.	0023910	106,50
KBL 049	49	19mm.	0023911	108,90
KBL 050	50	19mm.	0023912	112,00
KBL 051	51	19mm.	0023913	126,30
KBL 052	52	19mm.	0023914	136,50
KBL 053	53	19mm.	0023915	143,50
KBL 054	54	19mm.	0023916	149,30
KBL 055	55	19mm.	0023917	154,40
KBL 056	56	19mm.	0023918	159,10
KBL 057	57	19mm.	0023919	163,50
KBL 058	58	19mm.	0023920	168,00
KBL 059	59	19mm.	0023921	174,50
KBL 060	60	19mm.	0023922	179,00

MISURE SUPERIORI VEDI KBL-CO - pag. 29

ESPULSORI



art. nr.	descrizione	codice	€
ZAK 075	espulsore per frese KBK da Ø 12 a Ø 60 mm.	0023824	9,10
ZAK 100	espulsore per frese KBL da Ø 12 a Ø 60 mm.	0023863	13,10

KBL - FRESE HSS - SERIE EXTRA-LUNGA

prof.max
110 mm

Weldon 19 mm.

art. nr.	Ø	codolo	codice	€
KEL 020	20	19mm.	0047083	93,00
KEL 021	21	19mm.	0047084	98,50
KEL 022	22	19mm.	0047085	116,00
KEL 023	23	19mm.	0047086	118,00
KEL 024	24	19mm.	0047087	121,00
KEL 025	25	19mm.	0047088	129,50
KEL 026	26	19mm.	0047089	139,00
KEL 027	27	19mm.	0046909	149,00
KEL 028	28	19mm.	0027705	166,00
KEL 029	29	19mm.	0043868	174,00
KEL 030	30	19mm.	0047090	180,00
KEL 031	31	19mm.	0027754	182,00
KEL 032	32	19mm.	0047091	186,00
KEL 033	33	19mm.	0047092	199,00
KEL 034	34	19mm.	0047093	219,50
KEL 035	35	19mm.	0047094	235,00
KEL 036	36	19mm.	0047095	250,00
KEL 037	37	19mm.	0047096	267,00
KEL 038	38	19mm.	0047097	295,00
KEL 039	39	19mm.	0047098	310,00
KEL 040	40	19mm.	0027748	325,00

art. nr.	Ø	codolo	codice	€
KEL 041	41	19mm.	0047099	341,00
KEL 042	42	19mm.	0047100	355,00
KEL 043	43	19mm.	0047101	358,00
KEL 044	44	19mm.	0047102	372,00
KEL 045	45	19mm.	0047103	385,00
KEL 046	46	19mm.	0047104	408,50
KEL 047	47	19mm.	0047105	424,00
KEL 048	48	19mm.	0047106	429,00
KEL 049	49	19mm.	0047107	447,00
KEL 050	50	19mm.	0047108	462,00
KEL 055	55	19mm.	0071305	520,00

ESPULSORE



art. nr.	descrizione	codice	€
ZAK 275	espulsore Ø 8 (due parti) per KEL	0062372	25,50

KBK-Z - FRESE HSS SERIE CORTA - POLLICI

prof.max
30 mm

Weldon 19 mm.

art. nr.	Ø pollici	mm	codolo Weldon	codice	€
KBK-Z 1/2"	1/2"	12,700	19mm	0062990	31,70
KBK-Z 9/16"	9/16"	14,288	19mm	0062991	34,40
KBK-Z 5/8"	5/8"	15,875	19mm	0062992	35,40
KBK-Z 11/16"	11/16"	17,463	19mm	0062993	35,40
KBK-Z 3/4"	3/4"	19,050	19mm	0062994	40,80
KBK-Z 13/16"	13/16"	20,638	19mm	0062995	42,90
KBK-Z 7/8"	7/8"	22,225	19mm	0062996	46,30
KBK-Z 15/16"	15/16"	23,813	19mm	0062997	48,10
KBK-Z 1"	1"	25,400	19mm	0062998	50,20
KBK-Z 1.1/16"	1.1/16"	26,988	19mm	0062999	54,20
KBK-Z 1.1/8"	1.1/8"	28,575	19mm	0063000	57,30
KBK-Z 1.3/16"	1.3/16"	30,136	19mm	0063001	63,00
KBK-Z 1.1/4"	1.1/4"	31,750	19mm	0063002	64,50
KBK-Z 1.5/16"	1.5/16"	33,338	19mm	0063003	78,30
KBK-Z 1.3/8"	1.3/8"	34,925	19mm	0063004	86,50
KBK-Z 1.7/16"	1.7/16"	36,513	19mm	0063005	92,90
KBK-Z 1.1/2"	1.1/2"	38,100	19mm	0063006	96,40
KBK-Z 1.9/16"	1.9/16"	39,688	19mm	0063007	100,50
KBK-Z 1.5/8"	1.5/8"	41,276	19mm	0063008	110,00
KBK-Z 1.11/16"	1.11/16"	42,863	19mm	0063009	113,70
KBK-Z 1.3/4"	1.3/4"	44,450	19mm	0063010	124,50
KBK-Z 1.13/16"	1.13/16"	46,038	19mm	0063011	131,00
KBK-Z 1.7/8"	1.7/8"	47,625	19mm	0063012	133,30
KBK-Z 1.15/16"	1.15/16"	49,213	19mm	0063013	141,70
KBK-Z 2"	2"	50,800	19mm	0063014	150,80
KBK-Z 2.1/16"	2.1/16"	52,388	19mm	0063015	176,50

ESPULSORI



art. nr.	descrizione	cod.	€
ZAK 075	espulsore per frese KBK-Z	0023824	9,10

FRESE HSS-VP RIVESTITE - SERIE CORTA

Frese a corona in acciaio HSS con rivestimento VarioPlus per una migliore resistenza al calore. Il rivestimento facilita anche l'evacuazione dei trucioli.

KBK-VP



Weldon 19 mm.

art. nr.	Ø	codolo	codice	€
KBK-VP 012	12	19mm.	0049719	28,55
KBK-VP 013	13	19mm.	0049720	29,60
KBK-VP 014	14	19mm.	0049721	29,60
KBK-VP 015	15	19mm.	0049722	32,10
KBK-VP 016	16	19mm.	0049723	32,80
KBK-VP 017	17	19mm.	0049724	33,70
KBK-VP 175	17,5	19mm.	0049725	33,30
KBK-VP 018	18	19mm.	0049726	33,30
KBK-VP 019	19	19mm.	0049727	36,00
KBK-VP 195	19,5	19mm.	0049728	36,50
KBK-VP 020	20	19mm.	0049729	37,60
KBK-VP 021	21	19mm.	0049730	39,50
KBK-VP 022	22	19mm.	0049731	39,50
KBK-VP 023	23	19mm.	0049732	42,70
KBK-VP 024	24	19mm.	0049733	43,60
KBK-VP 025	25	19mm.	0049734	46,20
KBK-VP 026	26	19mm.	0049735	46,20
KBK-VP 027	27	19mm.	0049736	49,20
KBK-VP 028	28	19mm.	0049737	50,50
KBK-VP 029	29	19mm.	0049738	52,00
KBK-VP 030	30	19mm.	0049739	55,90
KBK-VP 031	31	19mm.	0049740	56,80
KBK-VP 032	32	19mm.	0049741	58,00
KBK-VP 033	33	19mm.	0049742	60,90
KBK-VP 034	34	19mm.	0049743	69,70
KBK-VP 035	35	19mm.	0049744	78,20

art. nr.	Ø	codolo	codice	€
KBK-VP 036	36	19mm.	0049745	81,50
KBK-VP 037	37	19mm.	0049746	83,50
KBK-VP 038	38	19mm.	0049747	84,90
KBK-VP 039	39	19mm.	0049748	86,50
KBK-VP 040	40	19mm.	0049749	89,50
KBK-VP 041	41	19mm.	0049750	93,50
KBK-VP 042	42	19mm.	0049751	98,00
KBK-VP 043	43	19mm.	0049752	101,50
KBK-VP 044	44	19mm.	0049753	105,50
KBK-VP 045	45	19mm.	0049754	109,00
KBK-VP 046	46	19mm.	0049755	112,50
KBK-VP 047	47	19mm.	0049756	115,00
KBK-VP 048	48	19mm.	0049757	117,50
KBK-VP 049	49	19mm.	0049758	121,00
KBK-VP 050	50	19mm.	0049759	125,50
KBK-VP 051	51	19mm.	0049760	134,00
KBK-VP 052	52	19mm.	0049761	140,00
KBK-VP 053	53	19mm.	0049762	152,00
KBK-VP 054	54	19mm.	0049763	155,50
KBK-VP 055	55	19mm.	0049764	162,50
KBK-VP 056	56	19mm.	0049765	169,50
KBK-VP 057	57	19mm.	0049766	173,00
KBK-VP 058	58	19mm.	0049767	176,00
KBK-VP 059	59	19mm.	0049768	180,00
KBK-VP 060	60	19mm.	0049769	185,00

FRESE HSS-VP RIVESTITE - SERIE LUNGA

Frese a corona in acciaio HSS con rivestimento VarioPlus per una migliore resistenza al calore. Il rivestimento facilita anche l'evacuazione dei trucioli.

KBL-VP



Weldon 19 mm.

art. nr.	Ø	codolo	codice	€
KBL-VP 012	12	19mm.	0070384	31,40
KBL-VP 013	13	19mm.	0075855	33,60
KBL-VP 014	14	19mm.	0049770	35,20
KBL-VP 015	15	19mm.	0049771	40,40
KBL-VP 016	16	19mm.	0049772	44,20
KBL-VP 017	17	19mm.	0049773	45,10
KBL-VP 175	17,5	19mm.	0049774	45,30
KBL-VP 018	18	19mm.	0049775	45,50
KBL-VP 019	19	19mm.	0049776	51,20
KBL-VP 195	19,5	19mm.	0049777	52,40
KBL-VP 020	20	19mm.	0049778	53,70
KBL-VP 021	21	19mm.	0049779	55,00
KBL-VP 022	22	19mm.	0049780	55,20
KBL-VP 023	23	19mm.	0049781	59,50
KBL-VP 024	24	19mm.	0049782	61,80
KBL-VP 025	25	19mm.	0049783	64,70
KBL-VP 026	26	19mm.	0049784	64,90
KBL-VP 027	27	19mm.	0049785	70,60
KBL-VP 028	28	19mm.	0049786	72,00
KBL-VP 029	29	19mm.	0049787	74,70
KBL-VP 030	30	19mm.	0049788	78,10
KBL-VP 031	31	19mm.	0049789	80,90
KBL-VP 032	32	19mm.	0049790	81,50
KBL-VP 033	33	19mm.	0049791	84,50
KBL-VP 034	34	19mm.	0049792	86,00
KBL-VP 035	35	19mm.	0049793	90,90

art. nr.	Ø	codolo	codice	€
KBL-VP 036	36	19mm.	0049794	94,50
KBL-VP 037	37	19mm.	0049795	98,40
KBL-VP 038	38	19mm.	0049796	100,50
KBL-VP 039	39	19mm.	0049797	102,00
KBL-VP 040	40	19mm.	0049798	105,00
KBL-VP 041	41	19mm.	0049799	109,90
KBL-VP 042	42	19mm.	0049800	111,80
KBL-VP 043	43	19mm.	0049801	113,80
KBL-VP 044	44	19mm.	0049802	116,80
KBL-VP 045	45	19mm.	0049803	121,40
KBL-VP 046	46	19mm.	0049804	124,70
KBL-VP 047	47	19mm.	0049805	131,50
KBL-VP 048	48	19mm.	0049806	133,50
KBL-VP 049	49	19mm.	0049807	136,10
KBL-VP 050	50	19mm.	0049808	141,00
KBL-VP 051	51	19mm.	0049809	157,70
KBL-VP 052	52	19mm.	0049810	171,90
KBL-VP 053	53	19mm.	0049811	177,00
KBL-VP 054	54	19mm.	0049812	182,50
KBL-VP 055	55	19mm.	0049813	190,00
KBL-VP 056	56	19mm.	0049814	196,00
KBL-VP 057	57	19mm.	0049815	201,00
KBL-VP 058	58	19mm.	0049816	206,00
KBL-VP 059	59	19mm.	0049817	212,50
KBL-VP 060	60	19mm.	0049818	217,70

ESPULSORI



art. nr.	descrizione	codice	€
ZAK 075	espulsore per frese KBK-VP da Ø 12 a Ø 60 mm.	0023824	9,10
ZAK 100	espulsore per frese KBL-VP da Ø 12 a Ø 60 mm.	0023863	13,10

KBK-CO - FRESE IN HSS+CO - SERIE CORTA

Realizzate in acciaio HSS al Cobalto 8%, per migliorare la resistenza all'usura ed al calore. Indicate per il taglio dell'acciaio inossidabile e di acciai legati.



Weldon 19mm da Ø 12 a 60mm



Weldon 32mm da Ø 61 a 130mm

art. nr.	Ø	codolo	codice	€	art. nr.	Ø	codolo	codice	€
KBK-CO 012	12	19mm	0076267	31,50	KBK-CO 061	61	32mm	0023781	184,50
KBK-CO 013	13	19mm	0076268	33,00	KBK-CO 062	62	32mm	0023782	185,50
KBK-CO 014	14	19mm	0076269	33,00	KBK-CO 063	63	32mm	0023783	186,50
KBK-CO 015	15	19mm	0076270	33,90	KBK-CO 064	64	32mm	0023784	188,00
KBK-CO 016	16	19mm	0076271	35,20	KBK-CO 065	65	32mm	0023785	189,00
KBK-CO 017	17	19mm	0076272	36,50	KBK-CO 066	66	32mm	0023786	190,50
KBK-CO 0175	17,5	19mm	0076273	37,50	KBK-CO 067	67	32mm	0023787	192,00
KBK-CO 018	18	19mm	0076274	37,50	KBK-CO 068	68	32mm	0023788	194,00
KBK-CO 019	19	19mm	0076275	38,70	KBK-CO 069	69	32mm	0023789	197,00
KBK-CO 0195	19,5	19mm	0076276	39,00	KBK-CO 070	70	32mm	0023790	199,50
KBK-CO 020	20	19mm	0076277	40,50	KBK-CO 071	71	32mm	0023791	205,00
KBK-CO 021	21	19mm	0076278	42,80	KBK-CO 072	72	32mm	0023792	210,00
KBK-CO 022	22	19mm	0076279	43,00	KBK-CO 073	73	32mm	0023793	215,00
KBK-CO 023	23	19mm	0076280	46,50	KBK-CO 074	74	32mm	0023794	220,00
KBK-CO 024	24	19mm	0076281	48,00	KBK-CO 075	75	32mm	0023795	224,00
KBK-CO 025	25	19mm	0076282	51,30	KBK-CO 076	76	32mm	0023796	227,00
KBK-CO 026	26	19mm	0076283	51,60	KBK-CO 077	77	32mm	0023797	229,50
KBK-CO 027	27	19mm	0076284	54,40	KBK-CO 078	78	32mm	0023798	231,00
KBK-CO 028	28	19mm	0076285	56,00	KBK-CO 079	79	32mm	0023799	233,00
KBK-CO 029	29	19mm	0076286	57,40	KBK-CO 080	80	32mm	0023800	236,00
KBK-CO 030	30	19mm	0076287	61,40	KBK-CO 081	81	32mm	0023801	239,00
KBK-CO 031	31	19mm	0076288	61,10	KBK-CO 082	82	32mm	0023802	242,00
KBK-CO 032	32	19mm	0076289	63,40	KBK-CO 083	83	32mm	0023803	245,00
KBK-CO 033	33	19mm	0076290	66,40	KBK-CO 084	84	32mm	0023804	248,00
KBK-CO 034	34	19mm	0076291	76,80	KBK-CO 085	85	32mm	0023805	251,00
KBK-CO 035	35	19mm	0076292	85,30	KBK-CO 086	86	32mm	0023806	254,00
KBK-CO 036	36	19mm	0076293	90,30	KBK-CO 087	87	32mm	0023807	259,00
KBK-CO 037	37	19mm	0076294	91,60	KBK-CO 088	88	32mm	0023808	264,00
KBK-CO 038	38	19mm	0076295	92,50	KBK-CO 089	89	32mm	0023809	268,00
KBK-CO 039	39	19mm	0076296	95,00	KBK-CO 090	90	32mm	0023810	271,00
KBK-CO 040	40	19mm	0076297	98,80	KBK-CO 091	91	32mm	0023811	275,00
KBK-CO 041	41	19mm	0076298	103,70	KBK-CO 092	92	32mm	0023812	279,00
KBK-CO 042	42	19mm	0076299	108,40	KBK-CO 093	93	32mm	0023813	282,00
KBK-CO 043	43	19mm	0076300	111,90	KBK-CO 094	94	32mm	0023814	286,00
KBK-CO 044	44	19mm	0076301	118,50	KBK-CO 095	95	32mm	0023815	288,00
KBK-CO 045	45	19mm	0076302	122,60	KBK-CO 096	96	32mm	0023816	292,00
KBK-CO 046	46	19mm	0076303	125,70	KBK-CO 097	97	32mm	0023817	295,00
KBK-CO 047	47	19mm	0076304	129,10	KBK-CO 098	98	32mm	0023818	299,00
KBK-CO 048	48	19mm	0076305	131,30	KBK-CO 099	99	32mm	0023819	302,00
KBK-CO 049	49	19mm	0076306	135,00	KBK-CO 100	100	32mm	0023820	309,00
KBK-CO 050	50	19mm	0076307	139,80	KBK-CO 105	105	32mm	0062565	319,00
KBK-CO 051	51	19mm	0076308	148,90	KBK-CO 110	110	32mm	0023821	334,00
KBK-CO 052	52	19mm	0076309	156,10	KBK-CO 115	115	32mm	0027704	344,00
KBK-CO 053	53	19mm	0076310	174,00	KBK-CO 120	120	32mm	0023822	354,00
KBK-CO 054	54	19mm	0076311	176,20	KBK-CO 125	125	32mm	0062566	364,00
KBK-CO 055	55	19mm	0076312	178,00	KBK-CO 130	130	32mm	0023823	371,00
KBK-CO 056	56	19mm	0076313	183,00					
KBK-CO 057	57	19mm	0076314	185,00					
KBK-CO 058	58	19mm	0076315	187,00					
KBK-CO 059	59	19mm	0076316	191,00					
KBK-CO 060	60	19mm	0076317	192,00					

ESPULSORI



art. nr.	descrizione	codice	€
ZAK 075	espulsore per frese KBK-CO da Ø 12 a Ø 60 mm.	0023824	9,10
ZAK 090	espulsore per frese KBK-CO da Ø 61 a Ø 130 mm.	0023825	12,10

KBL-CO - FRESE IN HSS+CO - SERIE LUNGA

Realizzate in acciaio HSS al Cobalto 8%, per migliorare la resistenza all'usura ed al calore. Indicate per il taglio dell'acciaio inossidabile e di acciai legati.

KBLCO

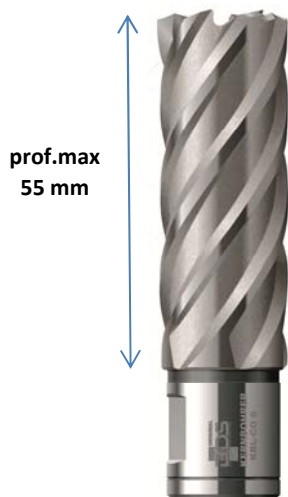

prof. max
55 mm

Weldon 19mm da Ø 12 a 60mm



Weldon 32mm da Ø 61 a 130mm

art. nr.	Ø	codolo	codice	€
KBL-CO 012	12	19mm	0076318	33,60
KBL-CO 013	13	19mm	0076319	36,10
KBL-CO 014	14	19mm	0076320	37,60
KBL-CO 015	15	19mm	0076321	43,60
KBL-CO 016	16	19mm	0076322	47,70
KBL-CO 017	17	19mm	0076323	48,90
KBL-CO 175	17,5	19mm	0076324	49,90
KBL-CO 018	18	19mm	0076325	49,90
KBL-CO 019	19	19mm	0076326	55,20
KBL-CO 195	19,5	19mm	0076327	56,40
KBL-CO 020	20	19mm	0076328	58,30
KBL-CO 021	21	19mm	0076329	59,90
KBL-CO 022	22	19mm	0076330	59,90
KBL-CO 023	23	19mm	0076331	64,30
KBL-CO 024	24	19mm	0076332	66,90
KBL-CO 025	25	19mm	0076333	69,90
KBL-CO 026	26	19mm	0076334	69,90
KBL-CO 027	27	19mm	0076335	76,20
KBL-CO 028	28	19mm	0076336	78,40
KBL-CO 029	29	19mm	0076337	80,60
KBL-CO 030	30	19mm	0076338	85,30
KBL-CO 031	31	19mm	0076339	88,40
KBL-CO 032	32	19mm	0076340	90,00
KBL-CO 033	33	19mm	0076341	91,90
KBL-CO 034	34	19mm	0076342	93,80
KBL-CO 035	35	19mm	0076343	98,80
KBL-CO 036	36	19mm	0076344	99,00
KBL-CO 037	37	19mm	0076345	106,90
KBL-CO 038	38	19mm	0076346	109,40
KBL-CO 039	39	19mm	0076347	111,60
KBL-CO 040	40	19mm	0076348	115,40
KBL-CO 041	41	19mm	0076349	118,80
KBL-CO 042	42	19mm	0076350	120,70
KBL-CO 043	43	19mm	0076351	123,50
KBL-CO 044	44	19mm	0076352	126,70
KBL-CO 045	45	19mm	0076353	132,00
KBL-CO 046	46	19mm	0076354	136,00
KBL-CO 047	47	19mm	0076355	142,50
KBL-CO 048	48	19mm	0076356	145,00
KBL-CO 049	49	19mm	0076357	148,00
KBL-CO 050	50	19mm	0076358	153,50
KBL-CO 051	51	19mm	0076359	172,30
KBL-CO 052	52	19mm	0076360	186,80
KBL-CO 053	53	19mm	0076361	193,50
KBL-CO 054	54	19mm	0076362	195,50
KBL-CO 055	55	19mm	0076363	197,50
KBL-CO 056	56	19mm	0076364	201,00
KBL-CO 057	57	19mm	0076365	202,00
KBL-CO 058	58	19mm	0076366	205,00
KBL-CO 059	59	19mm	0076367	206,00
KBL-CO 060	60	19mm	0076368	208,00

art. nr.	Ø	codolo	codice	€
KBL-CO 061	61	32mm.	0023923	210,00
KBL-CO 062	62	32mm.	0023924	212,00
KBL-CO 063	63	32mm.	0023925	214,00
KBL-CO 064	64	32mm.	0023926	215,00
KBL-CO 065	65	32mm.	0023927	217,00
KBL-CO 066	66	32mm.	0023928	220,00
KBL-CO 067	67	32mm.	0023929	225,00
KBL-CO 068	68	32mm.	0023930	230,50
KBL-CO 069	69	32mm.	0023931	236,00
KBL-CO 070	70	32mm.	0023932	240,50
KBL-CO 071	71	32mm.	0023933	244,00
KBL-CO 072	72	32mm.	0023934	247,00
KBL-CO 073	73	32mm.	0023935	252,00
KBL-CO 074	74	32mm.	0023936	257,00
KBL-CO 075	75	32mm.	0023937	262,50
KBL-CO 076	76	32mm.	0023938	265,00
KBL-CO 077	77	32mm.	0023939	269,00
KBL-CO 078	78	32mm.	0023940	272,00
KBL-CO 079	79	32mm.	0023941	275,00
KBL-CO 080	80	32mm.	0023942	278,50
KBL-CO 081	81	32mm.	0023043	282,50
KBL-CO 082	82	32mm.	0023987	285,00
KBL-CO 083	83	32mm.	0023988	289,00
KBL-CO 084	84	32mm.	0023989	293,00
KBL-CO 085	85	32mm.	0023990	297,00
KBL-CO 086	86	32mm.	0023991	300,00
KBL-CO 087	87	32mm.	0023992	302,00
KBL-CO 088	88	32mm.	0023993	304,00
KBL-CO 089	89	32mm.	0023994	306,00
KBL-CO 090	90	32mm.	0023995	308,00
KBL-CO 091	91	32mm.	0023996	310,00
KBL-CO 092	92	32mm.	0023997	313,00
KBL-CO 093	93	32mm.	0023998	316,50
KBL-CO 094	94	32mm.	0023999	319,00
KBL-CO 095	95	32mm.	0024000	321,00
KBL-CO 096	96	32mm.	0024001	324,00
KBL-CO 097	97	32mm.	0024002	329,00
KBL-CO 098	98	32mm.	0024003	331,00
KBL-CO 099	99	32mm.	0024004	333,00
KBL-CO 100	100	32mm.	0024005	335,00

Misure intermedie fornibili con sovrapprezzo

ESPULSORI



art. nr.	descrizione	codice	€
ZAK 100	espulsore per frese KBL-CO da Ø 12 a Ø 60 mm.	0023863	13,10
ZAK 120	espulsore per frese KBL-CO da Ø 61 a Ø 110 mm.	0023862	14,90

HKK - FRESE SERIE CORTA DENTI CARBIDE

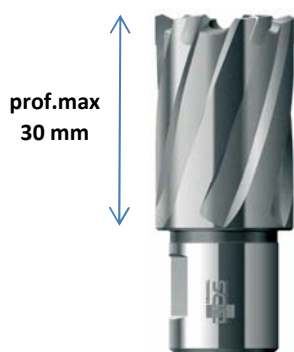

prof. max
30 mm

Weldon 19mm da Ø 14 a 60mm



Weldon 32mm da Ø 61 a 150mm

art. nr.	Ø	codolo	codice	€
HKK 014	14	19mm	0074431	36,90
HKK 015	15	19mm	0074432	37,50
HKK 016	16	19mm	0074433	37,80
HKK 017	17	19mm	0074434	37,80
HKK 018	18	19mm	0074435	38,10
HKK 019	19	19mm	0074436	38,10
HKK 020	20	19mm	0074437	38,10
HKK 021	21	19mm	0074438	41,90
HKK 022	22	19mm	0074439	41,90
HKK 023	23	19mm	0074440	42,90
HKK 024	24	19mm	0074441	42,90
HKK 025	25	19mm	0074442	42,90
HKK 026	26	19mm	0074443	43,20
HKK 027	27	19mm	0074444	43,20
HKK 028	28	19mm	0074445	44,90
HKK 029	29	19mm	0074446	44,90
HKK 030	30	19mm	0074447	44,90
HKK 031	31	19mm	0074448	49,50
HKK 032	32	19mm	0074449	50,00
HKK 033	33	19mm	0074450	50,00
HKK 034	34	19mm	0074451	50,00
HKK 035	35	19mm	0064452	50,50
HKK 036	36	19mm	0064453	55,10
HKK 037	37	19mm	0074454	55,80
HKK 038	38	19mm	0074455	56,50
HKK 039	39	19mm	0074456	56,50
HKK 040	40	19mm	0074457	57,50
HKK 041	41	19mm	0074458	68,50
HKK 042	42	19mm	0074459	68,50
HKK 043	43	19mm	0074460	68,50
HKK 044	44	19mm	0074461	68,50
HKK 045	45	19mm	0074462	68,50
HKK 046	46	19mm	0074463	74,00
HKK 047	47	19mm	0074464	74,00
HKK 048	48	19mm	0074465	74,00
HKK 049	49	19mm	0074466	74,00
HKK 050	50	19mm	0074467	77,00
HKK 051	51	19mm	0074468	84,50
HKK 052	52	19mm	0074469	85,50
HKK 053	53	19mm	0074470	88,00
HKK 054	54	19mm	0074471	92,50
HKK 055	55	19mm	0074472	94,00
HKK 056	56	19mm	0074473	97,00
HKK 057	57	19mm	0074474	99,50
HKK 058	58	19mm	0074475	101,50
HKK 059	59	19mm	0074476	104,50
HKK 060	60	19mm	0074477	106,00

art. nr.	Ø	codolo	codice	€
HKK 061	61	32mm	0074478	111,00
HKK 062	62	32mm	0074479	114,00
HKK 063	63	32mm	0074480	118,00
HKK 064	64	32mm	0074481	122,00
HKK 065	65	32mm	0074482	125,00
HKK 066	66	32mm	0074483	133,00
HKK 067	67	32mm	0074484	135,00
HKK 068	68	32mm	0074485	138,00
HKK 069	69	32mm	0074486	139,50
HKK 070	70	32mm	0074487	143,00
HKK 071	71	32mm	0074488	145,50
HKK 072	72	32mm	0074489	147,50
HKK 073	73	32mm	0074490	150,00
HKK 074	74	32mm	0074491	152,00
HKK 075	75	32mm	0074492	153,50
HKK 076	76	32mm	0074493	156,50
HKK 077	77	32mm	0074494	159,50
HKK 078	78	32mm	0074495	162,50
HKK 079	79	32mm	0074496	164,00
HKK 080	80	32mm	0074497	169,50
HKK 081	81	32mm	0074498	172,00
HKK 082	82	32mm	0074499	177,00
HKK 083	83	32mm	0074500	181,00
HKK 084	84	32mm	0074501	187,00
HKK 085	85	32mm	0074502	191,00
HKK 086	86	32mm	0074503	193,00
HKK 087	87	32mm	0074504	196,00
HKK 088	88	32mm	0074505	205,00
HKK 089	89	32mm	0074506	207,00
HKK 090	90	32mm	0074507	217,50
HKK 091	91	32mm	0074508	229,00
HKK 092	92	32mm	0074509	231,00
HKK 093	93	32mm	0074510	234,00
HKK 094	94	32mm	0074511	236,00
HKK 095	95	32mm	0074512	244,00
HKK 096	96	32mm	0074513	250,50
HKK 097	97	32mm	0074514	255,00
HKK 098	98	32mm	0074515	260,00
HKK 099	99	32mm	0074516	263,00
HKK 100	100	32mm	0074517	277,00
HKK 105	105	32mm	0074518	297,00
HKK 110	110	32mm	0074519	313,00
HKK 115	115	32mm	0074520	324,00
HKK 120	120	32mm	0074521	351,00
HKK 125	125	32mm	0074522	369,00
HKK 130	130	32mm	0074523	414,00
HKK 135	135	32mm	0074524	457,00
HKK 140	140	32mm	0074525	491,00
HKK 145	145	32mm	0074526	535,00
HKK 150	150	32mm	0074527	581,00

ESPULSORI



art. nr.	descrizione	codice	€
ZAK 075	espulsore per frese HKK da Ø 12 a Ø 60 mm.	0023824	9,10
ZAK 090	espulsore per frese HKK da Ø 61 a Ø 150 mm.	0023825	12,10

HKL - FRESE SERIE LUNGA DENTI CARBIDE

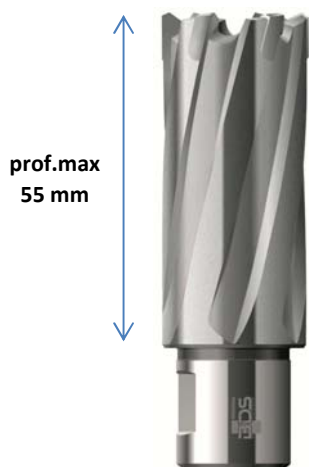
prof. max
55 mm

Weldon 19mm da Ø 14 a 60mm



Weldon 32mm da Ø 61 a 150mm

art. nr.	Ø	codolo	cod.	€
HKL 014	14	19mm	0076469	42,10
HKL 015	15	19mm	0076470	42,10
HKL 016	16	19mm	0076471	42,10
HKL 017	17	19mm	0076472	42,10
HKL 018	18	19mm	0076692	42,10
HKL 019	19	19mm	0076693	42,10
HKL 020	20	19mm	0076694	42,10
HKL 021	21	19mm	0076695	44,00
HKL 022	22	19mm	0076696	44,00
HKL 023	23	19mm	0076697	44,50
HKL 024	24	19mm	0076698	44,50
HKL 025	25	19mm	0076699	45,00
HKL 026	26	19mm	0076700	46,50
HKL 027	27	19mm	0076701	46,50
HKL 028	28	19mm	0076702	48,00
HKL 029	29	19mm	0076703	48,00
HKL 030	30	19mm	0076704	49,00
HKL 031	31	19mm	0076705	57,50
HKL 032	32	19mm	0076706	58,50
HKL 033	33	19mm	0076707	58,50
HKL 034	34	19mm	0076708	59,00
HKL 035	35	19mm	0076709	59,00
HKL 036	36	19mm	0076710	66,00
HKL 037	37	19mm	0076711	66,50
HKL 038	38	19mm	0076712	67,00
HKL 039	39	19mm	0076713	70,00
HKL 040	40	19mm	0076714	70,00
HKL 041	41	19mm	0076715	77,00
HKL 042	42	19mm	0076716	77,50
HKL 043	43	19mm	0076717	77,50
HKL 044	44	19mm	0076718	78,00
HKL 045	45	19mm	0076719	78,00
HKL 046	46	19mm	0076720	81,50
HKL 047	47	19mm	0076721	81,50
HKL 048	48	19mm	0076722	81,50
HKL 049	49	19mm	0076723	83,00
HKL 050	50	19mm	0076724	85,50
HKL 051	51	19mm	0076725	92,00
HKL 052	52	19mm	0076726	94,00
HKL 053	53	19mm	0076727	96,00
HKL 054	54	19mm	0076728	98,50
HKL 055	55	19mm	0076729	102,00
HKL 056	56	19mm	0076730	106,00
HKL 057	57	19mm	0076731	111,00
HKL 058	58	19mm	0076732	112,50
HKL 059	59	19mm	0076733	114,50
HKL 060	60	19mm	0076734	116,50

art. nr.	Ø	codolo	cod.	€
HKL 061	61	32mm	0076735	119,00
HKL 062	62	32mm	0076736	123,00
HKL 063	63	32mm	0076737	126,50
HKL 064	64	32mm	0076738	131,00
HKL 065	65	32mm	0076739	136,00
HKL 066	66	32mm	0076740	139,00
HKL 067	67	32mm	0076741	142,00
HKL 068	68	32mm	0076742	147,00
HKL 069	69	32mm	0076743	154,00
HKL 070	70	32mm	0076744	158,50
HKL 071	71	32mm	0076745	160,50
HKL 072	72	32mm	0076746	163,00
HKL 073	73	32mm	0076747	165,00
HKL 074	74	32mm	0076748	167,50
HKL 075	75	32mm	0076749	169,00
HKL 076	76	32mm	0076750	172,00
HKL 077	77	32mm	0076751	175,00
HKL 078	78	32mm	0076752	176,50
HKL 079	79	32mm	0076753	178,50
HKL 080	80	32mm	0076754	180,00
HKL 081	81	32mm	0076755	183,00
HKL 082	82	32mm	0076756	188,00
HKL 083	83	32mm	0076757	195,00
HKL 084	84	32mm	0076758	199,50
HKL 085	85	32mm	0076759	202,00
HKL 086	86	32mm	0076760	204,00
HKL 087	87	32mm	0076761	213,00
HKL 088	88	32mm	0076762	221,00
HKL 089	89	32mm	0076763	232,00
HKL 090	90	32mm	0076764	237,50
HKL 091	91	32mm	0076765	241,00
HKL 092	92	32mm	0076766	247,00
HKL 093	93	32mm	0076767	254,00
HKL 094	94	32mm	0076768	260,00
HKL 095	95	32mm	0076769	266,00
HKL 096	96	32mm	0076770	272,00
HKL 097	97	32mm	0076771	280,00
HKL 098	98	32mm	0076772	285,00
HKL 099	99	32mm	0076773	288,00
HKL 100	100	32mm	0071575	291,00
HKL-105	105	32mm	0080557	375,00
HKL-110	110	32mm	0072789	398,00
HKL-115	115	32mm	0076775	450,00
HKL-120	120	32mm	0080558	475,00
HKL-125	125	32mm	0080559	524,00
HKL-130	130	32mm	0080560	549,00
HKL-140	140	32mm	0080562	714,00
HKL-145	145	32mm	0080563	775,00
HKL-150	150	32mm	0080564	875,00

ESPULSORI



art. nr.	descrizione	codice	€
ZAK-100	espulsore per frese HKL da Ø 14 a Ø 60 mm	0023863	13,10
ZAK-120	espulsore per frese HKL da Ø 61 a Ø 150 mm	0023862	14,90

HKX-L - FRESE SERIE LUNGA CARBIDE

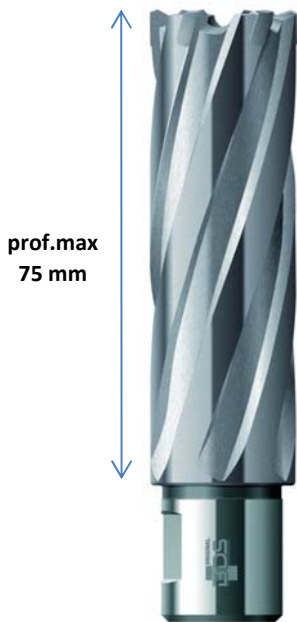

Weldon 19mm da Ø 18 a 60mm
Weldon 32mm da Ø 65 a 120mm

art. nr.	Ø	codolo	codice	€
HKX-L 018	18	19mm	0080591	79,20
HKX-L 019	19	19mm	0080592	79,20
HKX-L 020	20	19mm	0080593	79,20
HKX-L 021	21	19mm	0080594	81,00
HKX-L 022	22	19mm	0080595	81,00
HKX-L 023	23	19mm	0080596	81,00
HKX-L 024	24	19mm	0080597	82,00
HKX-L 025	25	19mm	0080598	82,00
HKX-L 026	26	19mm	0080599	82,90
HKX-L 027	27	19mm	0080600	82,90
HKX-L 028	28	19mm	0080601	87,50
HKX-L 029	29	19mm	0080602	87,50
HKX-L 030	30	19mm	0080603	87,50
HKX-L 031	31	19mm	0080604	107,50
HKX-L 032	32	19mm	0080605	107,50
HKX-L 033	33	19mm	0080606	108,50
HKX-L 034	34	19mm	0080607	108,50
HKX-L 035	35	19mm	0080608	108,50
HKX-L 036	36	19mm	0080609	120,50
HKX-L 037	37	19mm	0080610	121,50
HKX-L 038	38	19mm	0080611	121,50
HKX-L 039	39	19mm	0080612	122,50
HKX-L 040	40	19mm	0080613	123,50
HKX-L 041	41	19mm	0080614	141,50
HKX-L 042	42	19mm	0080615	141,50

art. nr.	Ø	codolo	codice	€
HKX-L 043	43	19mm	0080616	141,50
HKX-L 044	44	19mm	0080617	141,50
HKX-L 045	45	19mm	0080618	141,50
HKX-L 046	46	19mm	0080619	148,50
HKX-L 047	47	19mm	0080620	148,50
HKX-L 048	48	19mm	0080621	148,50
HKX-L 049	49	19mm	0080622	148,50
HKX-L 050	50	19mm	0080623	154,00
HKX-L 051	51	19mm	0080624	171,00
HKX-L 052	52	19mm	0080625	172,00
HKX-L 053	53	19mm	0080626	174,50
HKX-L 054	54	19mm	0080627	182,50
HKX-L 055	55	19mm	0080628	185,00
HKX-L 056	56	19mm	0080629	191,00
HKX-L 057	57	19mm	0080630	203,00
HKX-L 058	58	19mm	0080631	206,00
HKX-L 059	59	19mm	0080632	209,00
HKX-L 060	60	19mm	0080633	212,00
HKX-L 065	65	32mm	0080634	251,00
HKX-L 070	70	32mm	0080635	296,50
HKX-L 075	75	32mm	0080636	316,50
HKX-L 080	80	32mm	0080637	340,00
HKX-L 090	90	32mm	0080638	450,50
HKX-L 100	100	32mm	0080639	550,00
HKX-L 110	110	32mm	0080640	589,00
HKX-L 120	120	32mm	0080641	615,00

HKE-L - FRESE SERIE EXTRA-LUNGA CARBIDE

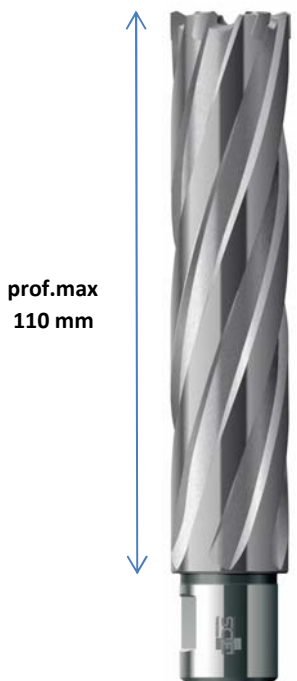

Weldon 19mm da Ø 20 a 60mm
Weldon 32mm da Ø 65 a 120mm

art. nr.	Ø	codolo	codice	€
HKE-L 020	20	19mm.	0076643	94,50
HKE-L 021	21	19mm.	0076644	94,50
HKE-L 022	22	19mm.	0076645	94,50
HKE-L 023	23	19mm.	0076646	98,00
HKE-L 024	24	19mm.	0076647	98,00
HKE-L 025	25	19mm.	0076648	99,00
HKE-L 026	26	19mm.	0076649	108,00
HKE-L 027	27	19mm.	0076650	110,00
HKE-L 028	28	19mm.	0076651	110,00
HKE-L 029	29	19mm.	0076652	115,00
HKE-L 030	30	19mm.	0076653	115,00
HKE-L 031	31	19mm.	0076654	128,00
HKE-L 032	32	19mm.	0076655	133,00
HKE-L 033	33	19mm.	0076656	133,00
HKE-L 034	34	19mm.	0076657	137,00
HKE-L 035	35	19mm.	0076658	137,00
HKE-L 036	36	19mm.	0076659	153,00
HKE-L 037	37	19mm.	0076660	153,00
HKE-L 038	38	19mm.	0076661	156,00
HKE-L 039	39	19mm.	0076662	156,00
HKE-L 040	40	19mm.	0076663	159,00
HKE-L 041	41	19mm.	0076664	165,00
HKE-L 042	42	19mm.	0076665	165,00
HKE-L 043	43	19mm.	0076666	171,00

art. nr.	Ø	codolo	codice	€
HKE-L 044	44	19mm.	0076667	171,00
HKE-L 045	45	19mm.	0076668	185,00
HKE-L 046	46	19mm.	0076669	185,00
HKE-L 047	47	19mm.	0076670	189,00
HKE-L 048	48	19mm.	0076671	189,00
HKE-L 049	49	19mm.	0076672	194,00
HKE-L 050	50	19mm.	0076673	207,00
HKE-L 051	51	19mm.	0076674	211,00
HKE-L 052	52	19mm.	0076675	219,00
HKE-L 053	53	19mm.	0076676	227,00
HKE-L 054	54	19mm.	0076677	231,00
HKE-L 055	55	19mm.	0076678	238,00
HKE-L 056	56	19mm.	0076679	247,00
HKE-L 057	57	19mm.	0076680	251,00
HKE-L 058	58	19mm.	0076681	257,00
HKE-L 059	59	19mm.	0076682	262,00
HKE-L 060	60	19mm.	0076683	267,00
HKE-L 065	65	32mm.	0076684	306,00
HKE-L 070	70	32mm.	0076685	354,00
HKE-L 075	75	32mm.	0076686	371,00
HKE-L 080	80	32mm.	0076687	402,00
HKE-L 090	90	32mm.	0076688	527,00
HKE-L 100	100	32mm.	0076689	666,00
HKE-L 110	110	32mm.	0076690	714,00
HKE-L 120	120	32mm.	0076691	747,00

ESPULSORI



art. nr.	descrizione	codice	€
ZAK-225	espulsore in 2 parti per frese HKX-L da Ø 14 a Ø 60 mm	0080642	19,70
ZAK-245	espulsore in 2 parti per frese HKX-L da Ø 65 a Ø 120 mm	0080643	20,90
ZAK-275	espulsore in 2 parti per frese HKE-L	0062372	25,50

HKK-P - FRESE CORTE CARBIDE RIVESTITE

Fresa con denti in carburo di tungsteno e rivestimento, per una più efficace resistenza al calore. Il rivestimento facilita anche l'evacuazione dei trucioli.

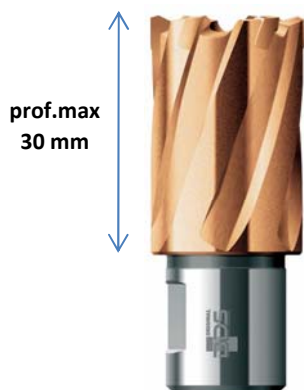

Weldon 19 mm.

art. nr.	Ø	codolo	codice	€
HKK-P 014	14	19mm.	0076568	45,90
HKK-P 015	15	19mm.	0076569	46,90
HKK-P 016	16	19mm.	0076570	47,50
HKK-P 017	17	19mm.	0076571	47,50
HKK-P 018	18	19mm.	0076572	48,00
HKK-P 019	19	19mm.	0076573	48,00
HKK-P 020	20	19mm.	0076574	48,00
HKK-P 021	21	19mm.	0076575	49,00
HKK-P 022	22	19mm.	0076576	49,00
HKK-P 023	23	19mm.	0076577	49,00
HKK-P 024	24	19mm.	0076578	49,50
HKK-P 025	25	19mm.	0076579	49,50
HKK-P 026	26	19mm.	0076580	50,00
HKK-P 027	27	19mm.	0076581	50,00
HKK-P 028	28	19mm.	0076582	50,00
HKK-P 029	29	19mm.	0076583	50,50
HKK-P 030	30	19mm.	0076584	51,00
HKK-P 031	31	19mm.	0076585	59,50
HKK-P 032	32	19mm.	0076586	61,00
HKK-P 033	33	19mm.	0076587	64,00
HKK-P 034	34	19mm.	0076588	64,00
HKK-P 035	35	19mm.	0076589	65,50
HKK-P 036	36	19mm.	0076590	69,00
HKK-P 037	37	19mm.	0076591	70,00

art. nr.	Ø	codolo	codice	€
HKK-P 038	38	19mm.	0076592	71,00
HKK-P 039	39	19mm.	0076593	72,00
HKK-P 040	40	19mm.	0076594	73,50
HKK-P 041	41	19mm.	0076595	86,00
HKK-P 042	42	19mm.	0076596	86,50
HKK-P 043	43	19mm.	0076597	87,00
HKK-P 044	44	19mm.	0076598	87,50
HKK-P 045	45	19mm.	0076599	89,00
HKK-P 046	46	19mm.	0076600	93,00
HKK-P 047	47	19mm.	0076601	93,00
HKK-P 048	48	19mm.	0076602	94,00
HKK-P 049	49	19mm.	0076603	95,00
HKK-P 050	50	19mm.	0076604	99,00
HKK-P 051	51	19mm.	0076605	106,50
HKK-P 052	52	19mm.	0076606	111,00
HKK-P 053	53	19mm.	0076607	116,00
HKK-P 054	54	19mm.	0076608	118,50
HKK-P 055	55	19mm.	0076609	120,50
HKK-P 056	56	19mm.	0076610	122,00
HKK-P 057	57	19mm.	0076611	125,00
HKK-P 058	58	19mm.	0076612	127,00
HKK-P 059	59	19mm.	0076613	130,50
HKK-P 060	60	19mm.	0076614	134,00

HKL-R FRESE DENTI CARBIDE PER ROTAIE

Fresa con denti in carburo di tungsteno con speciale geometria per l'impiego su rotaie ferrotramviarie.

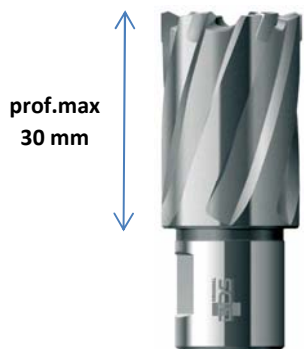

Weldon 19 mm.

art. nr.	Ø	codolo	codice	€
HKK-R 017	17	19mm.	0075766	49,90
HKK-R 018	18	19mm.	0075767	49,90
HKK-R 019	19	19mm.	0075768	49,90
HKK-R 020	20	19mm.	0075769	49,90
HKK-R 021	21	19mm.	0075770	53,00
HKK-R 022	22	19mm.	0075771	53,00
HKK-R 023	23	19mm.	0075772	53,00
HKK-R 024	24	19mm.	0075773	53,00
HKK-R 025	25	19mm.	0075774	53,00
HKK-R 026	26	19mm.	0075775	56,00

art. nr.	Ø	codolo	codice	€
HKK-R 027	27	19mm.	0075776	56,00
HKK-R 028	28	19mm.	0075777	56,00
HKK-R 029	29	19mm.	0075778	56,00
HKK-R 030	30	19mm.	0075779	56,00
HKK-R 031	31	19mm.	0075780	64,00
HKK-R 032	32	19mm.	0075781	64,00
HKK-R 033	33	19mm.	0075782	64,00
HKK-R 034	34	19mm.	0075783	64,00
HKK-R 035	35	19mm.	0075784	64,00
HKK-R 036	36	19mm.	0075785	72,00

ESPULSORE

art. nr.	descrizione	codice	€
ZAK-075	espulsore per frese HKK-P e HKK-R	0023824	9,10

KBK-COF - FRESE in HSS+Co 8%

Per macchine FEIN con codolo attacco Quick-In
in acciaio speciale ad alto tenore di Cobalto



prof.max
35 mm

Codolo Quick-In (tipo Fein) Ø 18mm.

art. nr.	Ø	codolo	codice	€
KBK-COF 012	12	Quick-In	0080646	32,90
KBK-COF 013	13	Quick-In	0080647	33,30
KBK-COF 014	14	Quick-In	0080648	33,80
KBK-COF 015	15	Quick-In	0080649	37,30
KBK-COF 016	16	Quick-In	0080650	38,00
KBK-COF 017	17	Quick-In	0080651	39,50
KBK-COF 018	18	Quick-In	0080652	39,50
KBK-COF 019	19	Quick-In	0080653	41,20
KBK-COF 020	20	Quick-In	0080654	44,20
KBK-COF 021	21	Quick-In	0080655	46,70
KBK-COF 022	22	Quick-In	0080656	46,70
KBK-COF 023	23	Quick-In	0080657	50,10
KBK-COF 024	24	Quick-In	0080658	31,70
KBK-COF 025	25	Quick-In	0080659	55,50
KBK-COF 026	26	Quick-In	0080660	54,30
KBK-COF 027	27	Quick-In	0080661	58,60
KBK-COF 028	28	Quick-In	0080662	60,50
KBK-COF 029	29	Quick-In	0080663	61,80
KBK-COF 030	30	Quick-In	0080664	66,20
KBK-COF 031	31	Quick-In	0080665	68,40
KBK-COF 032	32	Quick-In	0080666	69,90
KBK-COF 033	33	Quick-In	0080667	73,00
KBK-COF 034	34	Quick-In	0080668	84,70
KBK-COF 035	35	Quick-In	0080669	93,80
KBK-COF 036	36	Quick-In	0080670	99,40

art. nr.	Ø	codolo	codice	€
KBK-COF 037	37	Quick-In	0080671	100,60
KBK-COF 038	38	Quick-In	0080672	101,90
KBK-COF 039	39	Quick-In	0080673	104,70
KBK-COF 040	40	Quick-In	0080674	108,80
KBK-COF 041	41	Quick-In	0080675	114,10
KBK-COF 042	42	Quick-In	0080676	119,40
KBK-COF 043	43	Quick-In	0080677	123,20
KBK-COF 044	44	Quick-In	0080678	130,40
KBK-COF 045	45	Quick-In	0080679	134,80
KBK-COF 046	46	Quick-In	0080680	138,20
KBK-COF 047	47	Quick-In	0080681	142,00
KBK-COF 048	48	Quick-In	0080682	144,50
KBK-COF 049	49	Quick-In	0080683	148,60
KBK-COF 050	50	Quick-In	0080684	153,90
KBK-COF 051	51	Quick-In	0080685	163,70
KBK-COF 052	52	Quick-In	0080686	171,80
KBK-COF 053	53	Quick-In	0080687	191,20
KBK-COF 054	54	Quick-In	0080688	194,00
KBK-COF 055	55	Quick-In	0080689	201,00
KBK-COF 056	56	Quick-In	0080690	207,00
KBK-COF 057	57	Quick-In	0080691	212,00
KBK-COF 058	58	Quick-In	0080692	218,00
KBK-COF 059	59	Quick-In	0080693	222,00
KBK-COF 060	60	Quick-In	0080694	227,00

HKK-F - FRESE CON DENTI CARBIDE

Per macchine FEIN con codolo attacco Quick-In
con denti in Carbide



prof.max
35 mm

Codolo Quick-In (tipo Fein) Ø 18mm.

art. nr.	Ø	codolo	codice	€
HKK-F 012	12	Quick-In	0080644	39,50
HKK-F 013	13	Quick-In	0080645	39,50
HKK-F 014	14	Quick-In	0074160	39,50
HKK-F 015	15	Quick-In	0074161	40,50
HKK-F 016	16	Quick-In	0074162	40,50
HKK-F 017	17	Quick-In	0074163	40,50
HKK-F 018	18	Quick-In	0074164	41,50
HKK-F 019	19	Quick-In	0074165	42,50
HKK-F 020	20	Quick-In	0074166	42,50
HKK-F 021	21	Quick-In	0074167	42,50
HKK-F 022	22	Quick-In	0074168	42,50
HKK-F 023	23	Quick-In	0074169	42,50
HKK-F 024	24	Quick-In	0074170	44,50
HKK-F 025	25	Quick-In	0074171	44,50
HKK-F 026	26	Quick-In	0074172	44,50
HKK-F 027	27	Quick-In	0074173	44,50
HKK-F 028	28	Quick-In	0074174	44,50
HKK-F 029	29	Quick-In	0074175	44,50
HKK-F 030	30	Quick-In	0074176	45,50
HKK-F 031	31	Quick-In	0074177	53,00
HKK-F 032	32	Quick-In	0074178	53,00
HKK-F 033	33	Quick-In	0074179	53,00
HKK-F 034	34	Quick-In	0074180	53,00
HKK-F 035	35	Quick-In	0074181	53,00
HKK-F 036	36	Quick-In	0074182	59,50

art. nr.	Ø	codolo	codice	€
HKK-F 037	37	Quick-In	0074183	59,50
HKK-F 038	38	Quick-In	0074184	59,50
HKK-F 039	39	Quick-In	0074185	59,50
HKK-F 040	40	Quick-In	0074186	59,50
HKK-F 041	41	Quick-In	0074187	69,50
HKK-F 042	42	Quick-In	0074188	69,50
HKK-F 043	43	Quick-In	0074189	69,50
HKK-F 044	44	Quick-In	0074190	69,50
HKK-F 045	45	Quick-In	0074191	69,50
HKK-F 046	46	Quick-In	0074192	74,50
HKK-F 047	47	Quick-In	0074193	74,50
HKK-F 048	48	Quick-In	0074194	74,50
HKK-F 049	49	Quick-In	0074195	74,50
HKK-F 050	50	Quick-In	0074196	79,50
HKK-F 051	51	Quick-In	0074197	86,50
HKK-F 052	52	Quick-In	0074198	89,50
HKK-F 053	53	Quick-In	0074199	90,50
HKK-F 054	54	Quick-In	0074200	92,00
HKK-F 055	55	Quick-In	0074201	95,00
HKK-F 056	56	Quick-In	0074202	97,50
HKK-F 057	57	Quick-In	0074203	100,50
HKK-F 058	58	Quick-In	0074204	102,50
HKK-F 059	59	Quick-In	0074205	104,00
HKK-F 060	60	Quick-In	0074206	106,50

ESPULSORE

art. nr.	descrizione	codice	€
ZAK-096	espulsore per frese KBK-CO-F e HKK-F	0074207	13,40

PUNTE ELICOIDALI HSS ATTACCO WELDON

art. nr.	descrizione	L utile	Ø mm	codolo	codice	€
----------	-------------	---------	------	--------	--------	---

per mandrini Weldon 19mm

SPS-060	punta elicoidale HSS	35 mm	6,00	Weldon 19mm	0085970	18,90
SPS-068	punta elicoidale HSS	35 mm	6,80	Weldon 19mm	0085971	19,80
SPS-080	punta elicoidale HSS	35 mm	8,00	Weldon 19mm	0085972	20,10
SPS-085	punta elicoidale HSS	35 mm	8,50	Weldon 19mm	0085973	20,60
SPS-100	punta elicoidale HSS	35 mm	10,00	Weldon 19mm	0085974	21,10
SPS-102	punta elicoidale HSS	35 mm	10,20	Weldon 19mm	0085975	21,10
SPS-120	punta elicoidale HSS	35 mm	12,00	Weldon 19mm	0085975	24,10
SPS-130	punta elicoidale HSS	35 mm	13,00	Weldon 19mm	0085976	29,10
SPS-140	punta elicoidale HSS	35 mm	14,00	Weldon 19mm	0085977	29,60



MASCHI HSS ATTACCO WELDON

art. nr.	descrizione	L totale	misura	codolo	codice	€
----------	-------------	----------	--------	--------	--------	---

per mandrini Weldon 19mm

GWB-008	maschio DIN371 B	90 mm	M8	Weldon 19mm	0085979	37,90
GWB-010	maschio DIN376 B	100 mm	M10	Weldon 19mm	0085980	39,90
GWB-012	maschio DIN376 B	110 mm	M12	Weldon 19mm	0085981	40,80
GWB-016	maschio DIN376 B	110 mm	M16	Weldon 19mm	0085982	43,40
GWB-018	maschio DIN376 B	125 mm	M18	Weldon 19mm	0085983	44,40
GWB-020	maschio DIN376 B	140 mm	M20	Weldon 19mm	0085984	58,10



SVASATORI HSS 90°

art. nr.	descrizione	angolo	misura	codolo	codice	€
----------	-------------	--------	--------	--------	--------	---

con codolo Weldon 19mm

ZSE-040	svasatore HSS	90°	10 - 40 mm	Weldon 19mm	0023865	171,00
ZSE-050	svasatore HSS	90°	15 - 50 mm	Weldon 19mm	0023866	241,00



con codolo Cono Morse nr. 3

ZSE-340	svasatore HSS	90°	10 - 40 mm	CM 3	0023868	141,00
ZSE-350	svasatore HSS	90°	15 - 50 mm	CM 3	0023867	211,00



con codolo cilindrico

ZSE-205	svasatore HSS	90°	6 - 20,5 mm	cil.	0086441	45,50
----------------	---------------	-----	-------------	------	---------	--------------



Serie

EKF

pag. 36



EKF 300.3
30°



EKF 450.3
45°



EKF 452.3
45° - raggio 2,5mm

Serie

SKF 25

pag. 37



Smussatrice Heavy Duty,
smusso regolabile da 15° a 60°



Serie



AutoCUT 500

pag. 37





Smussatrice semi-automatica, semovente,
smusso regolabile da 15° a 60°

SMUSSATRICI EKF 30°	art. nr.	descrizione	codice	€
 	EKF 300.3	Smussatrice di precisione 30°	0074430	1.035,00
		- motore alimentazione 230 VAC - 50/60 Hz		
		- motore potenza 1500 watt		
		- velocità di rotazione		
		- avvio progressivo		
		- angolo di lavoro 30°		
		- larghezza regolabile del bisello 0 - 5 mm.		
		- dimensioni HxLxP mm. 310 x 138 x 295		
		- peso 4,6 Kg.		
		- in dotazione: 1 fresa con 3 inserti reversibili SHM200, 1 chiave a settore, 1 chiave, 1 giraviti Torx, cassa di trasporto		

SMUSSATRICI EKF 45°	art. nr.	descrizione	codice	€
 	EKF 450.3	Smussatrice di precisione 45°	0074429	1.035,00
		- motore alimentazione 230 VAC - 50/60 Hz		
		- motore potenza 1500 watt		
		- velocità di rotazione		
		- avvio progressivo		
		- angolo di lavoro 45°		
		- larghezza regolabile del bisello 0 - 6 mm.		
		- dimensioni HxLxP mm. 310 x 138 x 295		
		- peso 4,6 Kg.		
		- in dotazione: 1 fresa con 3 inserti reversibili SHM200, 1 chiave a settore, 1 chiave, 1 giraviti Torx, cassa di trasporto		



SMUSSATRICI EKF 45° RAGGIO 2,5MM	art. nr.	descrizione	codice	€
 	EKF 452.3	Smussatrice di precisione 45° - smusso raggio R 2,5°	0067853	1.190,00
		- motore alimentazione 230 VAC - 50/60 Hz		
		- motore potenza 1500 watt		
		- velocità di rotazione		
		- avvio progressivo		
		- angolo di lavoro 45°		
		- raggio dello smusso R = 2,5°		
		- larghezza regolabile del bisello 0 - 6 mm.		
		- dimensioni HxLxP mm. 310 x 138 x 295		
		- peso 4,6 Kg. - in dotazione: 1 fresa con 3 inserti reversibili SHM202, 1 chiave a settore, 1 chiave, 1 giraviti Torx, cassa di trasporto		



SUPPORTO PER SMUSSATRICI EKF	art. nr.	descrizione	codice	€
	ZKF 100	Supporto da banco per EKF	0063111	176,00

ACCESSORI PER SMUSSATRICI EKF	art. nr.	descrizione	codice	€
	ZFR 300.3	Fresa portainseriti 30° per EKF 300 (senza inserti)	0076501	199,00
	ZFR 450.3	Fresa portainseriti 45° per EKF 450 (senza inserti)	0077115	199,00
	ZFR 452.3	Fresa portainseriti 45° per EKF 452 (senza inserti)	0076502	225,00
	SHM 200	Inserto reversibile in carburo per EKF 300 e 450	0063114	11,20
	SHM 200-E	Inserto carbide reversibile rivestito per EKF 300 e 450	0067856	12,90
	SHM 202	Inserto carbide reversibile - raggio R 2,5° per EKF 452	0067949	46,90

SMUSSATRICI SERIE HEAVY-DUTY	art. nr.	descrizione	codice	€
	SKF 25	Smussatrice portatile "Heavy-Duty"	0077504	2.998,00
		- motore alimentazione 230 VAC - 50/60 Hz - motore potenza 1100 watt - velocità di rotazione 2850 rpm - avvio progressivo - fresa ad inserti in carburo reversibili - angolo di lavoro regolabile 15° - 60° - larghezza max del bisello 15 mm. - avanzamento manuale - autospegnimento in caso di sovraccarico - dimensioni HxLxP 455 x 365 x 270 mm. - peso 22 Kg. - in dotazione: 1 fresa con 10 inserti reversibili SHM800, 1 giraviti, cassa di trasporto		

SMUSSATRICE SEMI-AUTOMATICA	art. nr.	descrizione	codice	€
	AutoCUT 500	Smussatrice semi-automatica semovente	0077674	11.690,00
		- motore alimentazione 380 VAC - trifase - motore potenza 1100 watt - velocità di rotazione 2750 rpm - avvio progressivo - fresa ad inserti in carburo reversibili - angolo di lavoro regolabile 15° - 60° - larghezza max del bisello 30 mm. - avanzamento automatico regolabile fino a 500 mm/min. - autospegnimento in caso di sovraccarico - dimensioni HxLxP 520 x 597 x 606 mm. - peso 50 Kg. - in dotazione: fresa con 6 inserti reversibili SHM400 - 1 supporto esterno sinistro, 1 supporto esterno destro, 4 chiavi, 1 giraviti a T, 1 giraviti Torx		

ACCESSORI PER SMUSSATRICI SKF-25	art. nr.	descrizione	codice	€
	ZFR 250	fresa portainseriti per SKF 25 (senza inserti)	0077986	539,00
	SHM 800	inserto in HM per SKF 25	0077811	21,50

ACCESSORI PER SMUSSATRICI AutoCUT	art. nr.	descrizione	codice	€
	ZFR 500	fresa portainseriti per AutoCUT 500 (senza inserti)	0077987	711,00
	SHM 400	inserto in HM per AutoCUT 500	0077675	21,90
	SHM 400E	inserto in HM rivestito per AutoCUT 500	0086333	23,50

BDS Maschinen GmbH

QUALITY MADE IN GERMANY



**MACCHINE, FRESE A CORONA
ED ACCESSORI**

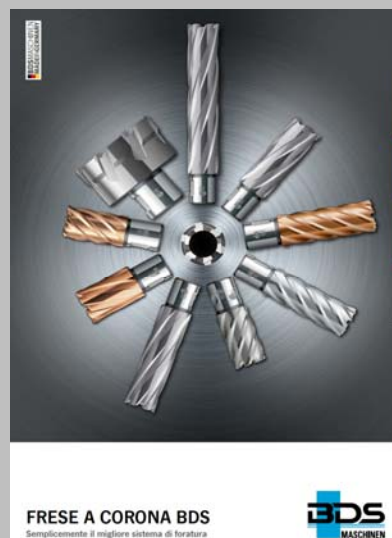

Scarica i cataloghi BDS Perforatori e BDS Frese su:
rappresentanze.tarenzi.it



QUALITY MADE IN GERMANY

BDS Maschinen GmbH

Martinstrasse 108 - D-41063 Monchengladbach Germany - www.bds-maschinen.de

TARENZI

Distributore per l'Italia:

TARENZI S.p.A.

Via F. Filzi, 14 - 20021 Baranzate MI - tel. 02 89285280/2 - fax 02 89285290 - info@tarenzi.it

listino 5-2017